

AUTOMATIC SUN SHADING
STANDARD DIMENSIONS
0,98m x 2,5m/3,0m/3,5m/4,0m

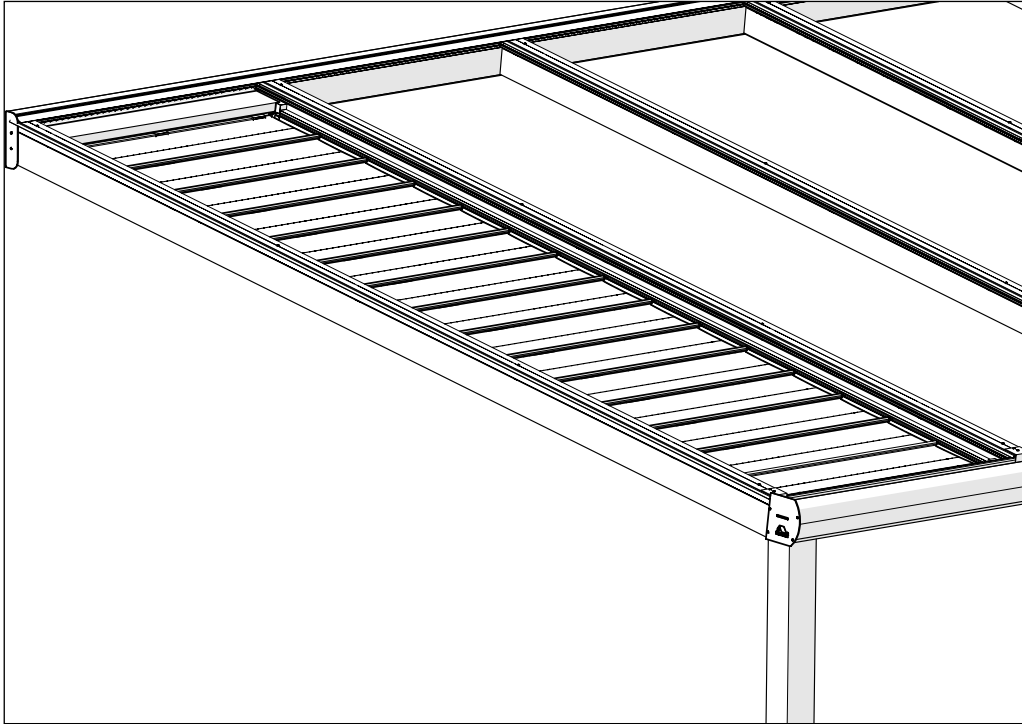

MOUNTING INSTRUCTIONS

MONTAGEANLEITUNG

MANUEL DE MONTAGE

MONTAGEHANDLEIDING

INSTRUKCJA MONTAŻU



DOC-2101-1

INDEX

INHALTSVERZEICHNIS

TABLE DES MATIÈRES

INHOUDSOPGAVE

SPIS TREŚCI

TOOLS WERKZEUGE MATERIEL NECESSAIRE GEREEDSCHAP NARZĘDZIA	4
PARTS BAUTEILE ELEMENTS ONDERDELEN CZĘŚCI	5
ASSEMBLY MONTAGE MONTAGE MONTAGE MONTAŻ	8
INVERT ROTATION DIRECTION OF MOTOR DREHRICHTUNG DES MOTORS UMKEHREN INVERSE LE DIRECTION DE ROTATION DU MOTEUR OMKEREN DRAAIRICHTING MOTOR ODWRÓCENIE KIERUNKU OBROTÓW SILNIKA	46
USAGE ANWENDUNG UTILISATION GEBRUIK UŻYJ	48
DISCLAIMER	55
HAFTUNGSAUSSCHLUSS	55
CLAUDE DE NON-RESPONSABILITE	56
DISCLAIMER	56
WYŁĄCZENIE ODPOWIEDZIALNOŚCI	57
CAUTION	58
WARNUNG	60
AVERTISSEMENT	62
WAARSCHUWING	64
OSTRZEŻENIE	66



TIP: visit our Gumax® Youtube channel for installation video's

**TOOLS
WERKZEUGE
MATERIEL NECESSAIRE
GEREEDSCHAP
NARZĘDZIA**

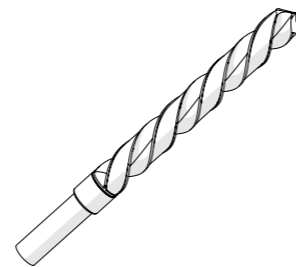
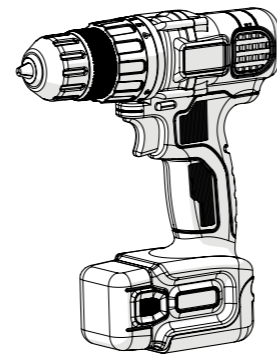
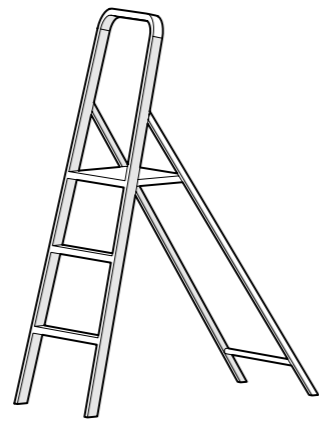
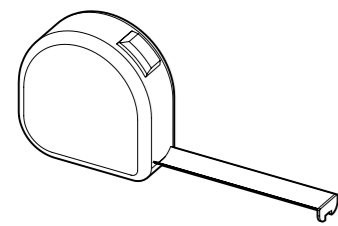

Ø14mm

**PARTS
BAUTEILE
ELEMENTS
ONDERDELEN
CZĘŚCI**

The list below shows the minimum amounts required

Box A | Verpackung A | Boîte A | Doos A | Ramka A

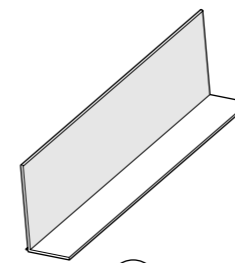

1X
ALP-3004-1

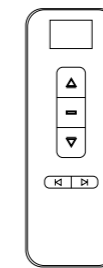

1X
ALP-3040-1

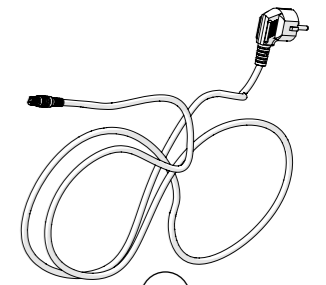

1X
ALP-3042-1

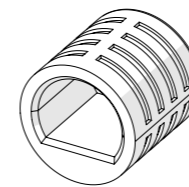

1X
ALP-3043-1

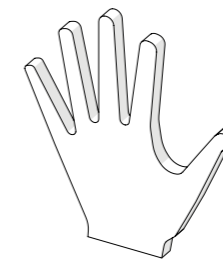

2X
ALP-3054-1

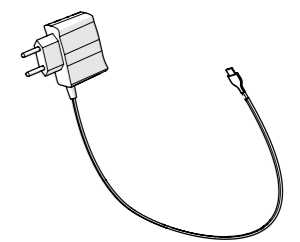

1X
ALP-3057-1

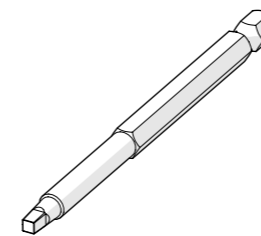

1X
SCM-2091-1

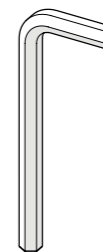

1X
SCM-1121-1

Box B | Verpackung B | Boîte B | Doos B | Ramka B

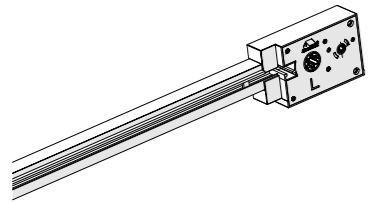

1X

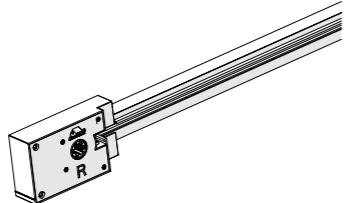

1X

L	
2,50m	L: ASY-3058-X R: ASY-3059-X
3,00m	L: ASY-3060-X R: ASY-3061-X
3,50m	L: ASY-3062-X R: ASY-3063-X
4,00m	L: ASY-3064-X R: ASY-3065-X

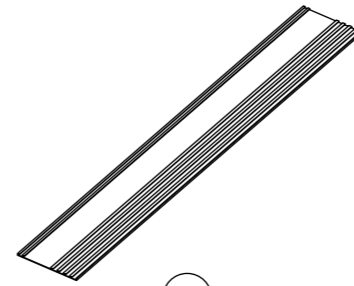

2X

ALP-3031-X

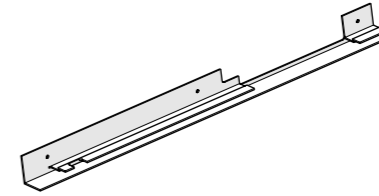

1X

ALP-3032-X

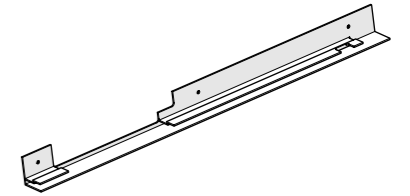

1X

ALP-3032-X

Box C | Verpackung C | Boîte C | Doos C | Ramka C

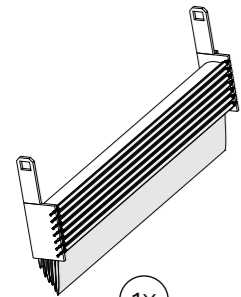

1X

ASY-3051/52/53/54-X

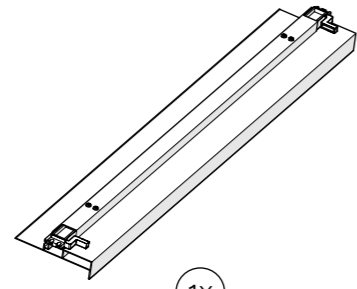

1X

ASY-3074-X

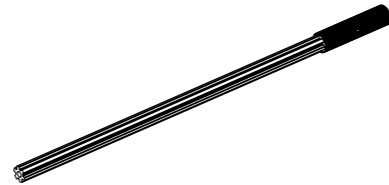

2X

ASY-3100-1

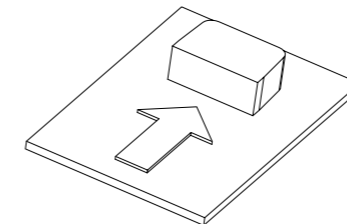

2X

ALP-3052-1

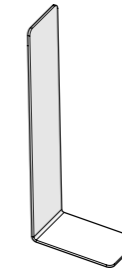

2X

ALP-3053-1



1X

ALP-3041-1

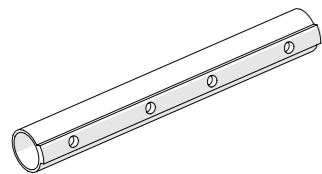

1X

ASY-3101-1

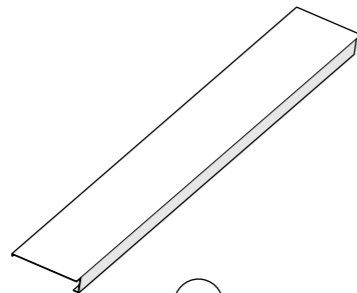

1X

ALP-3002-1

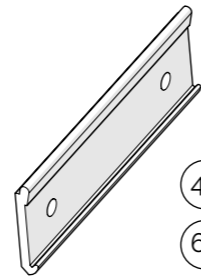

4X

2,5m + 3,0m

6X

3,5m + 4,0m

ALP-3003-1



14X

2,5m + 3,0m

18X

3,5m + 4,0m

SCM-3000-X



4X

SCM-3001-X



2X

SCM-3005-X

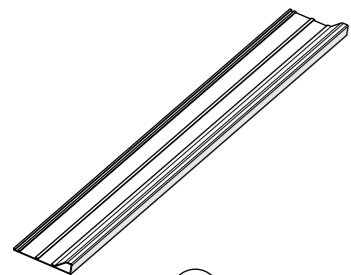

1X

ALP-3024-X

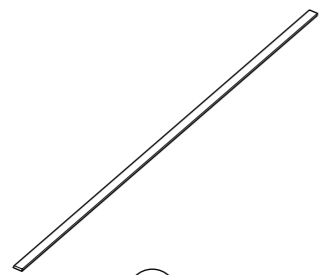

1X



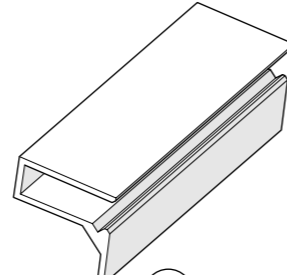

ALP-3027-1



3X

ALP-3030-1

ASSEMBLY MONTAGE MONTAGE MONTAŻ

-  Repeat step for each lane | Schritt für jede Bahn wiederholen | Répétez les étapes pour chaque bande
Stap herhalen voor elke baan | Powtórz krok dla każdego system
-  Attention! | Achtung! | Attention! | Let op! | Uwaga!
-  Correct | Richtig | Bien | Goed | Dobrze
-  Wrong | Falsch | Erreur | Fout | Źle
-  Repeat step left + right within lane | Schritt sowohl links als rechts ausführen pro Bahn | Faire un pas à gauche et à droite sur la route | Stap zowel links + rechts uitvoeren per baan | Wykonaj kroki lewy i prawy dla każdego systemu

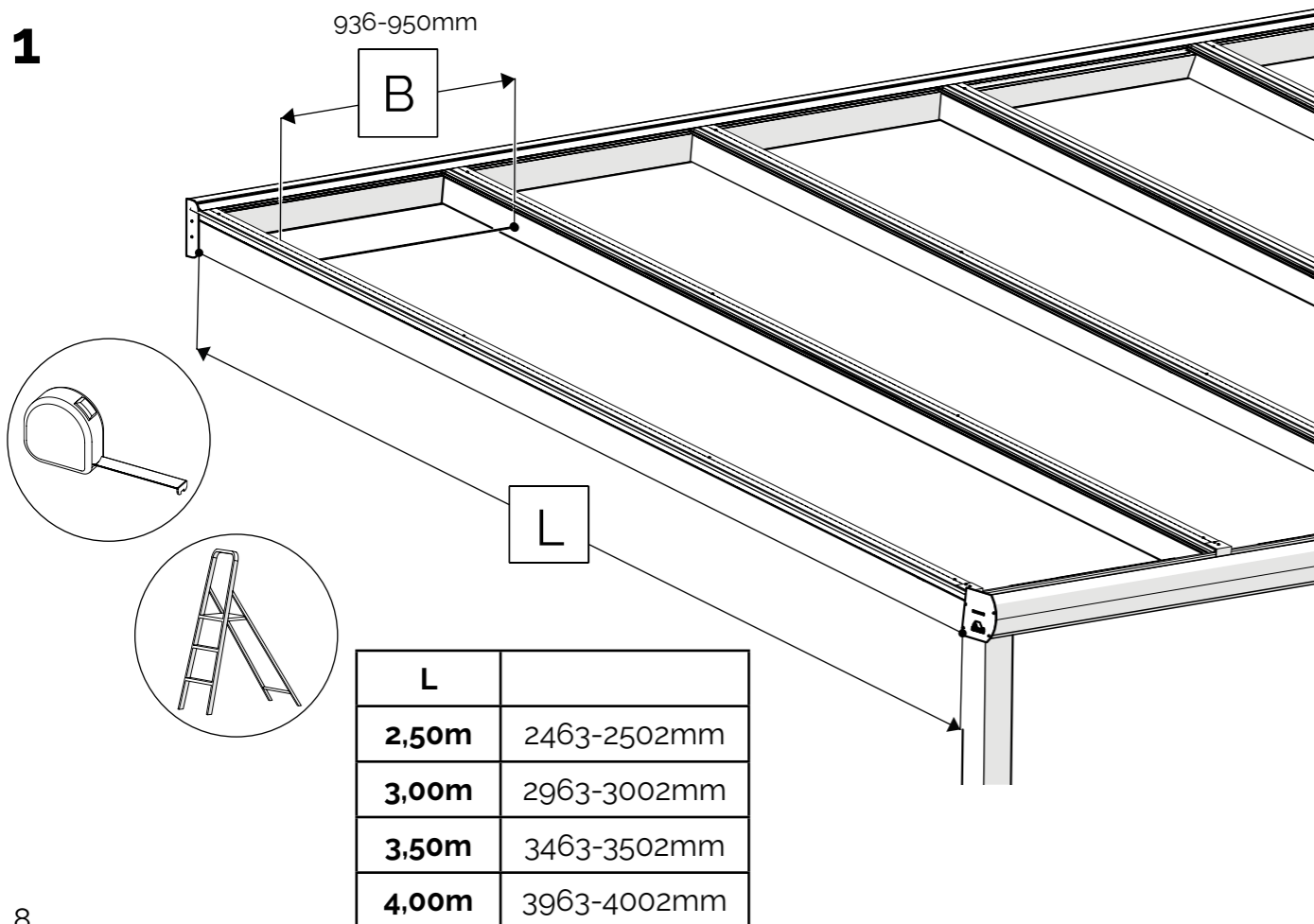

2
L+R

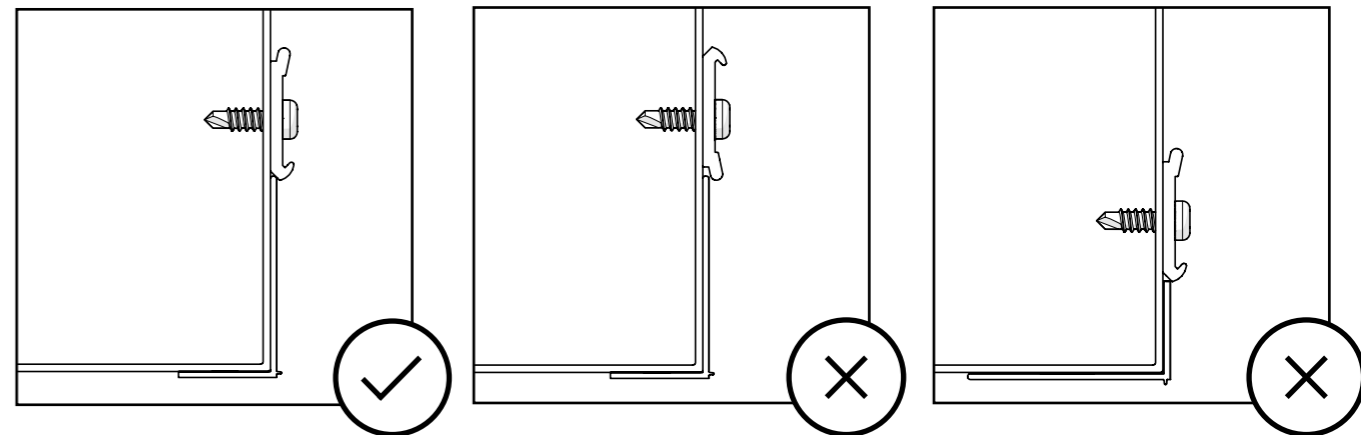
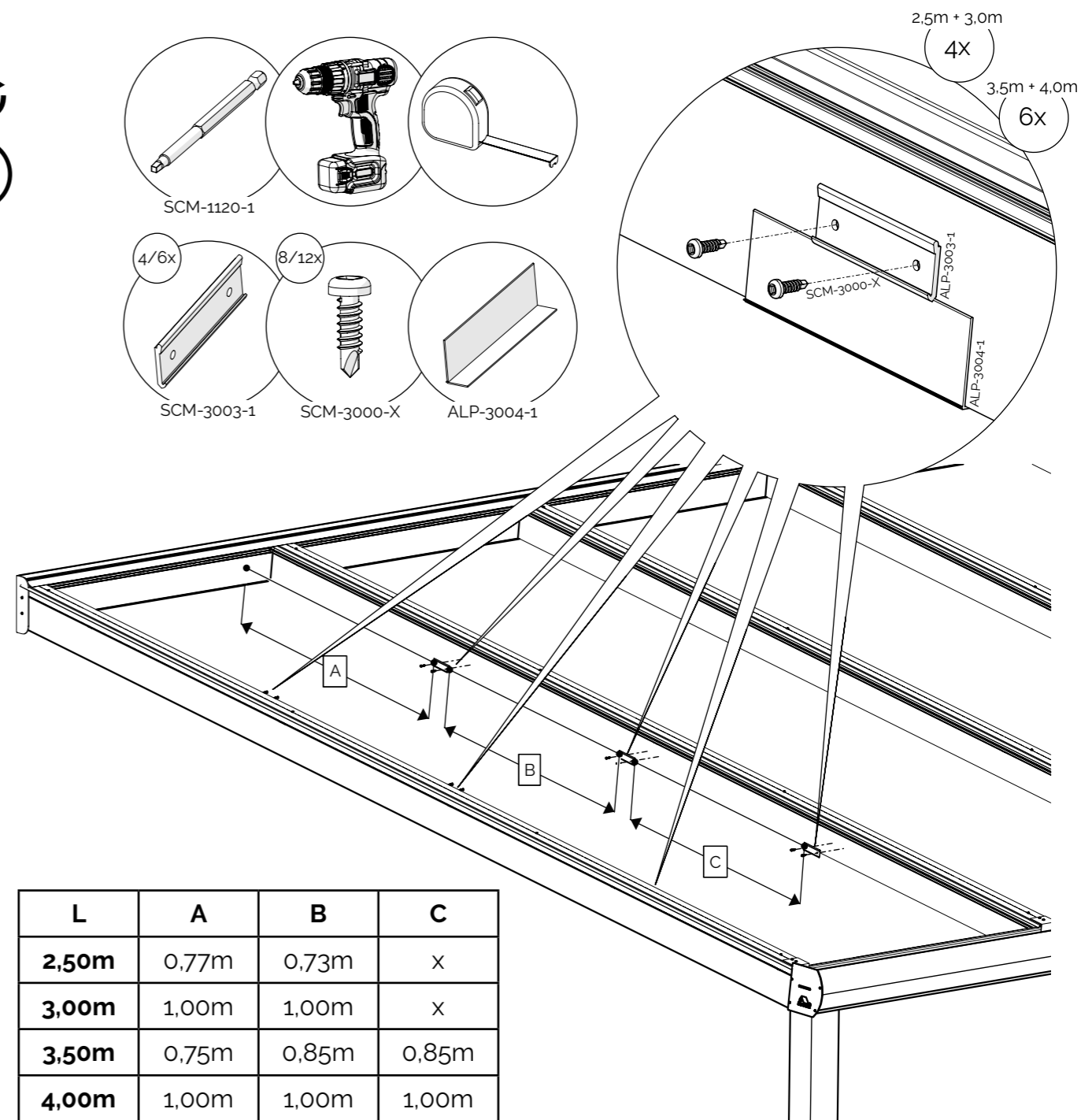

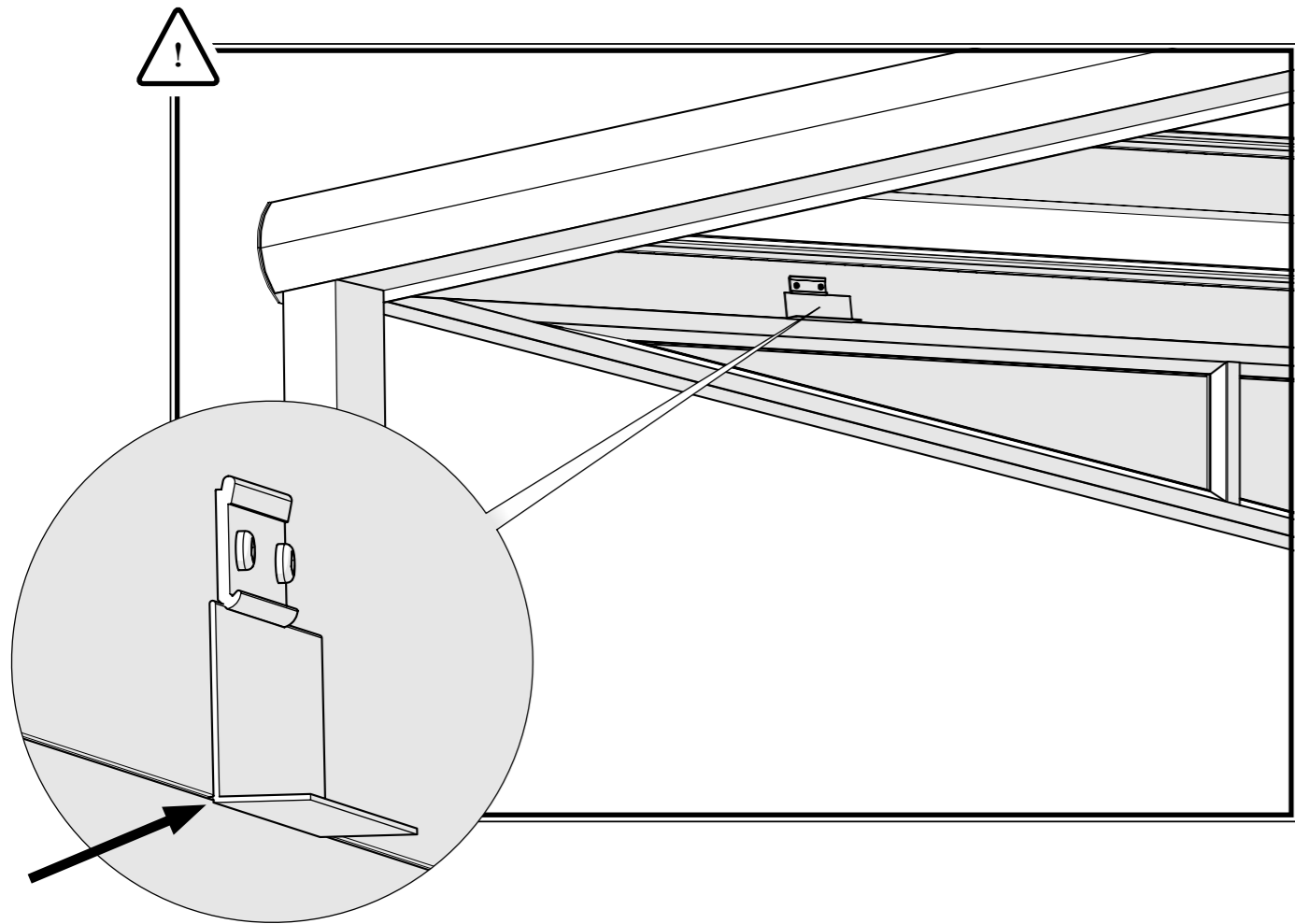

4

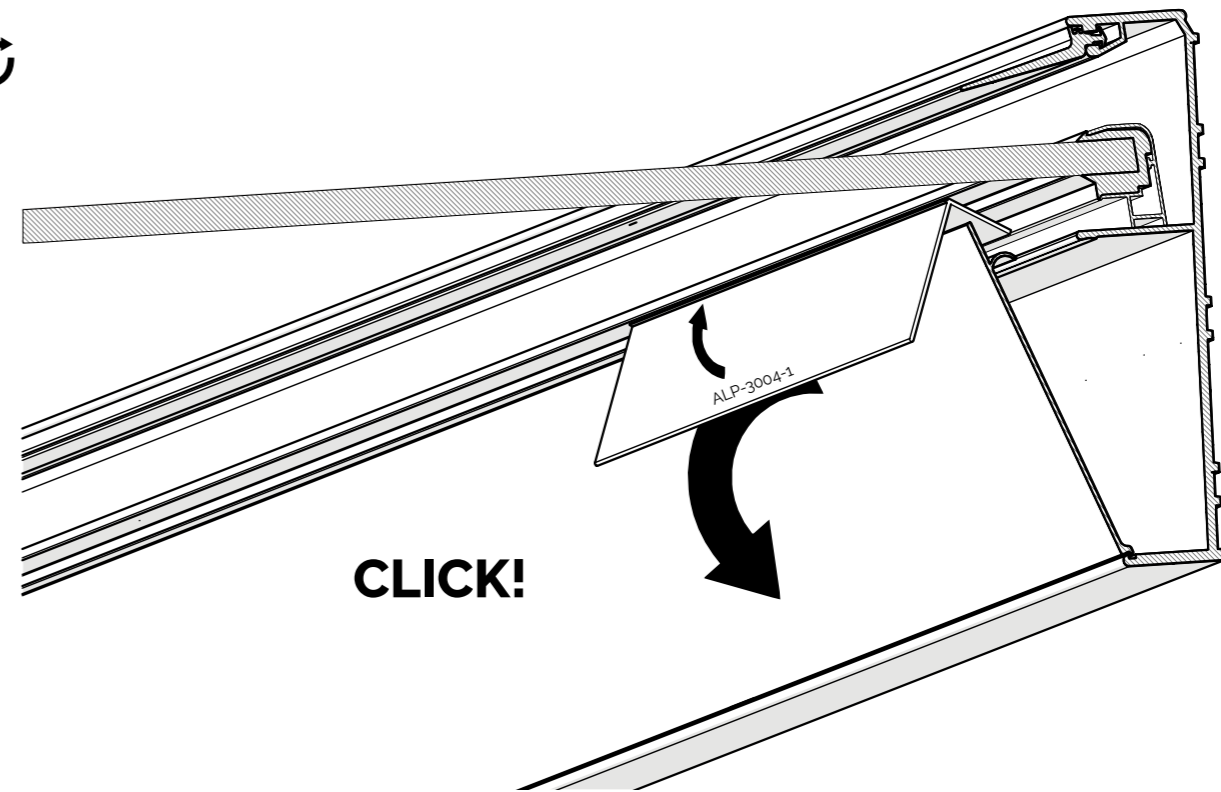

3

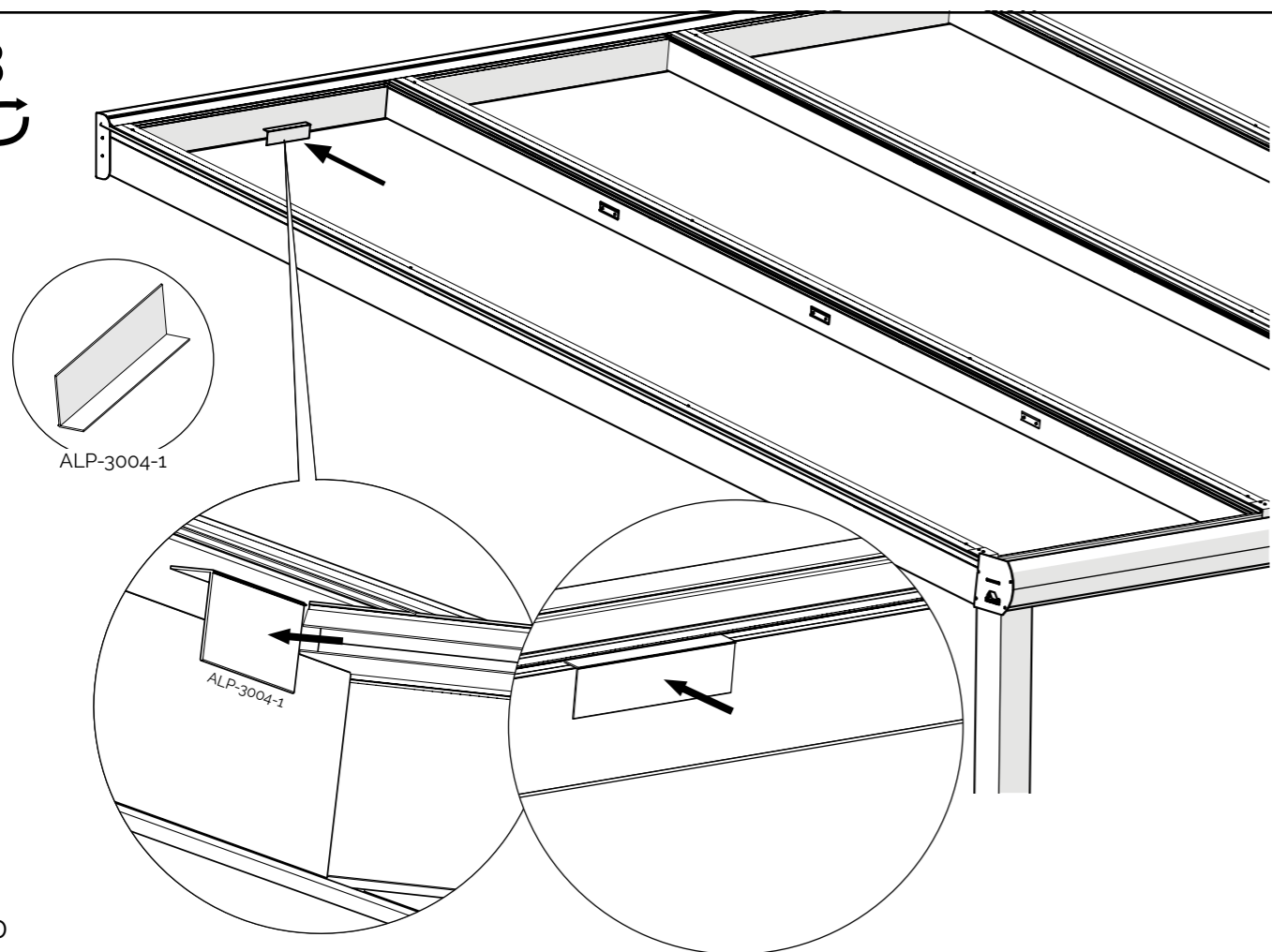

!

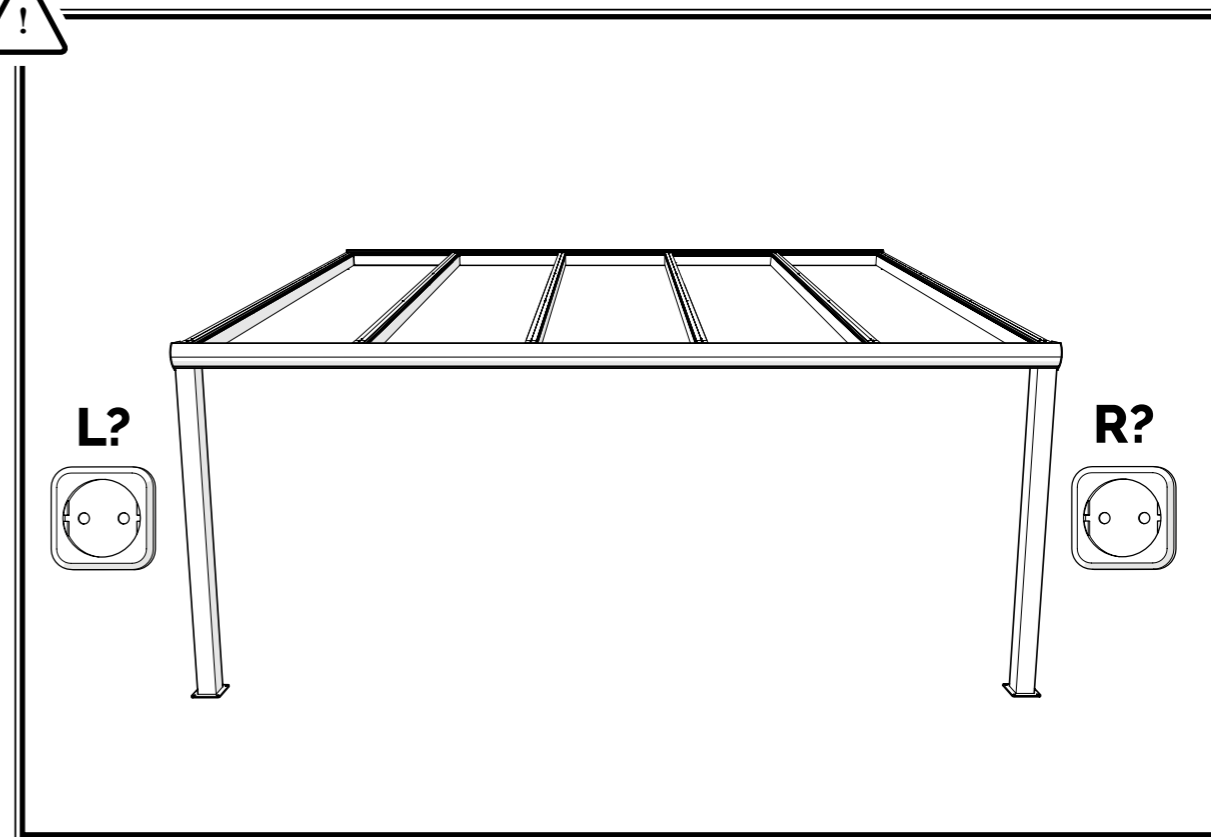

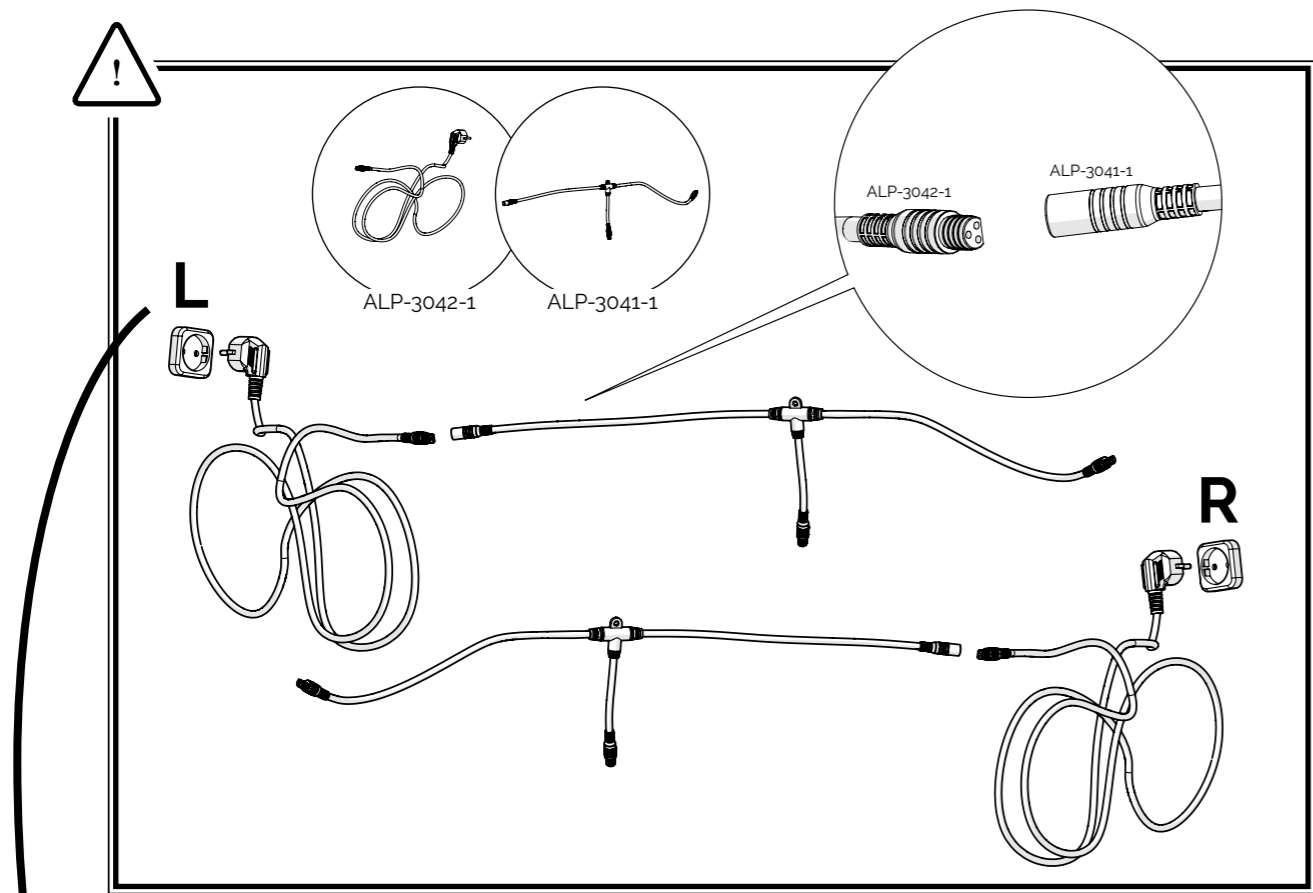

6

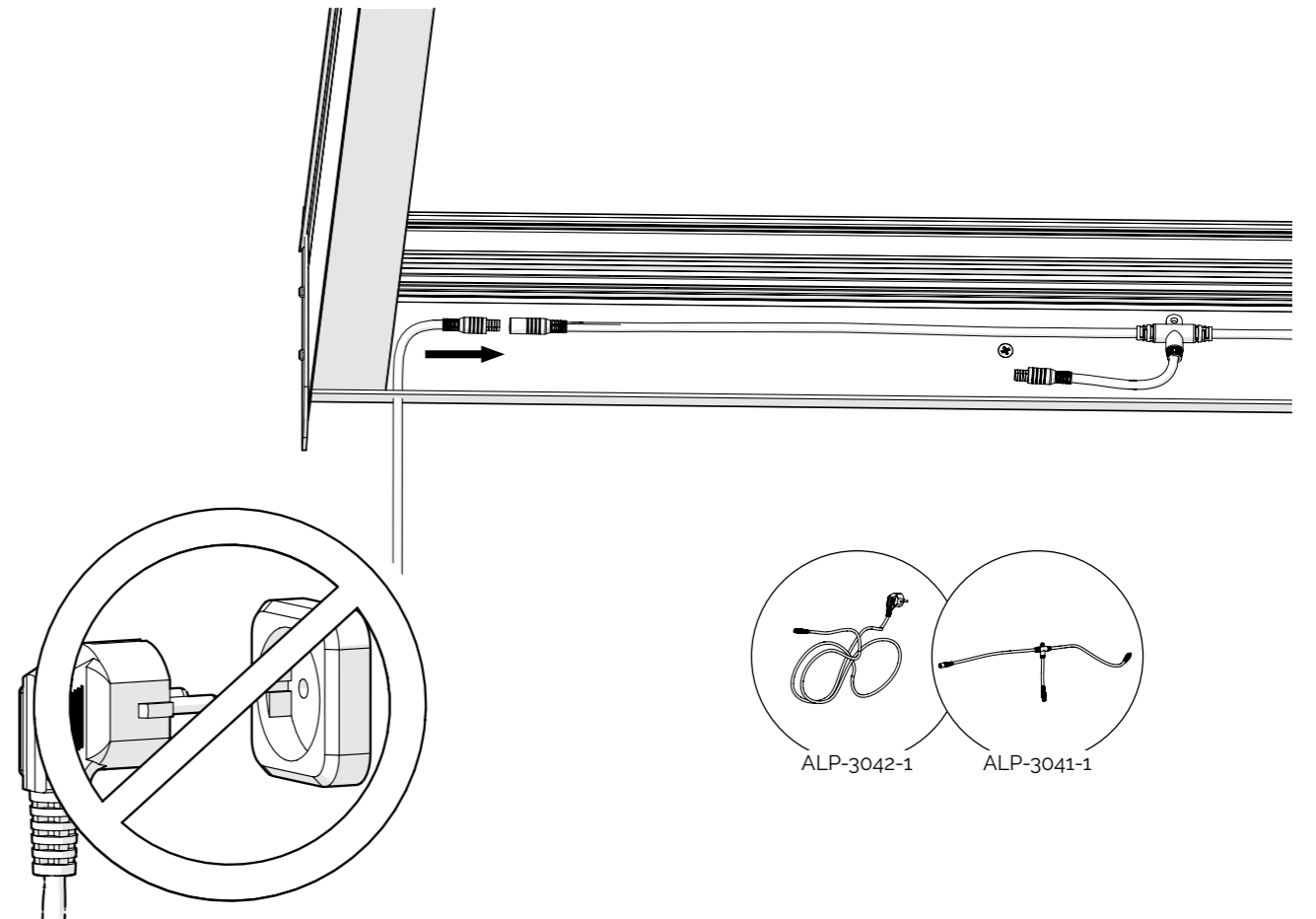

5

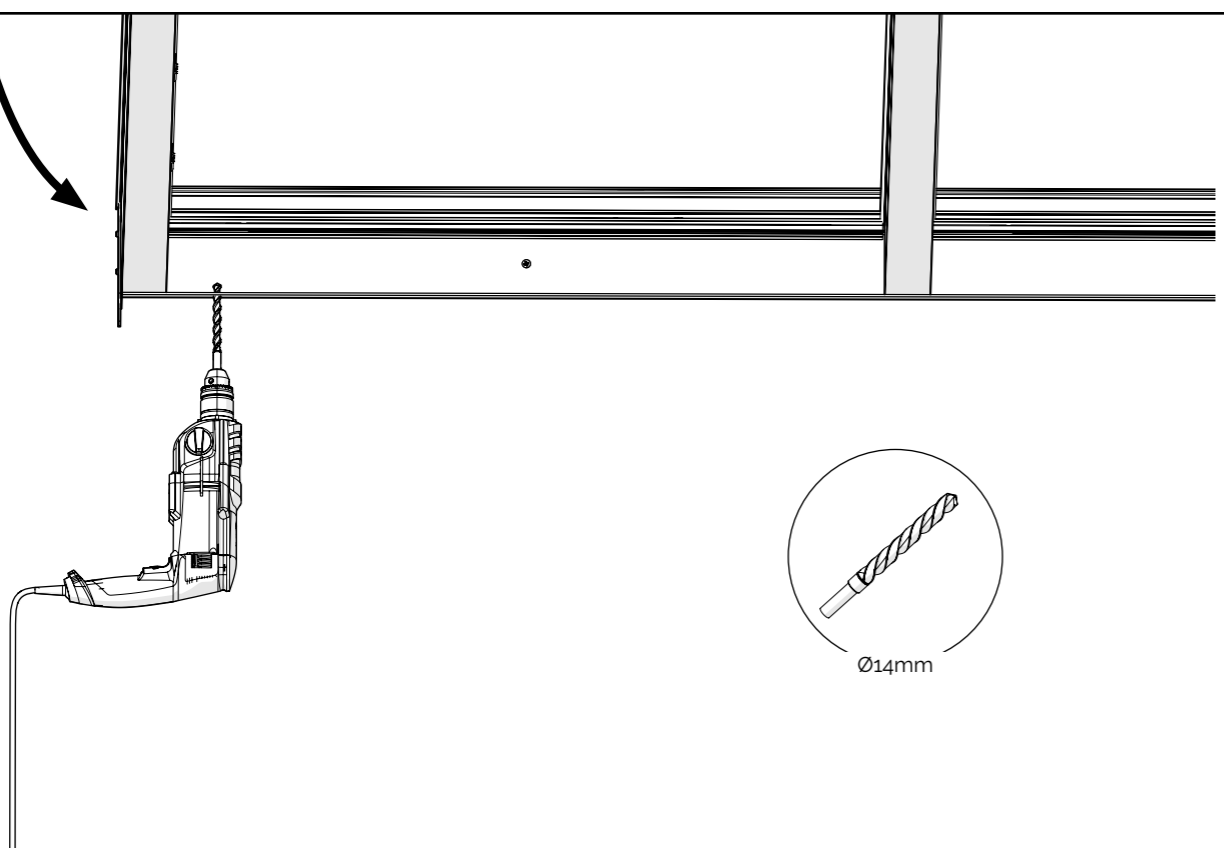

7

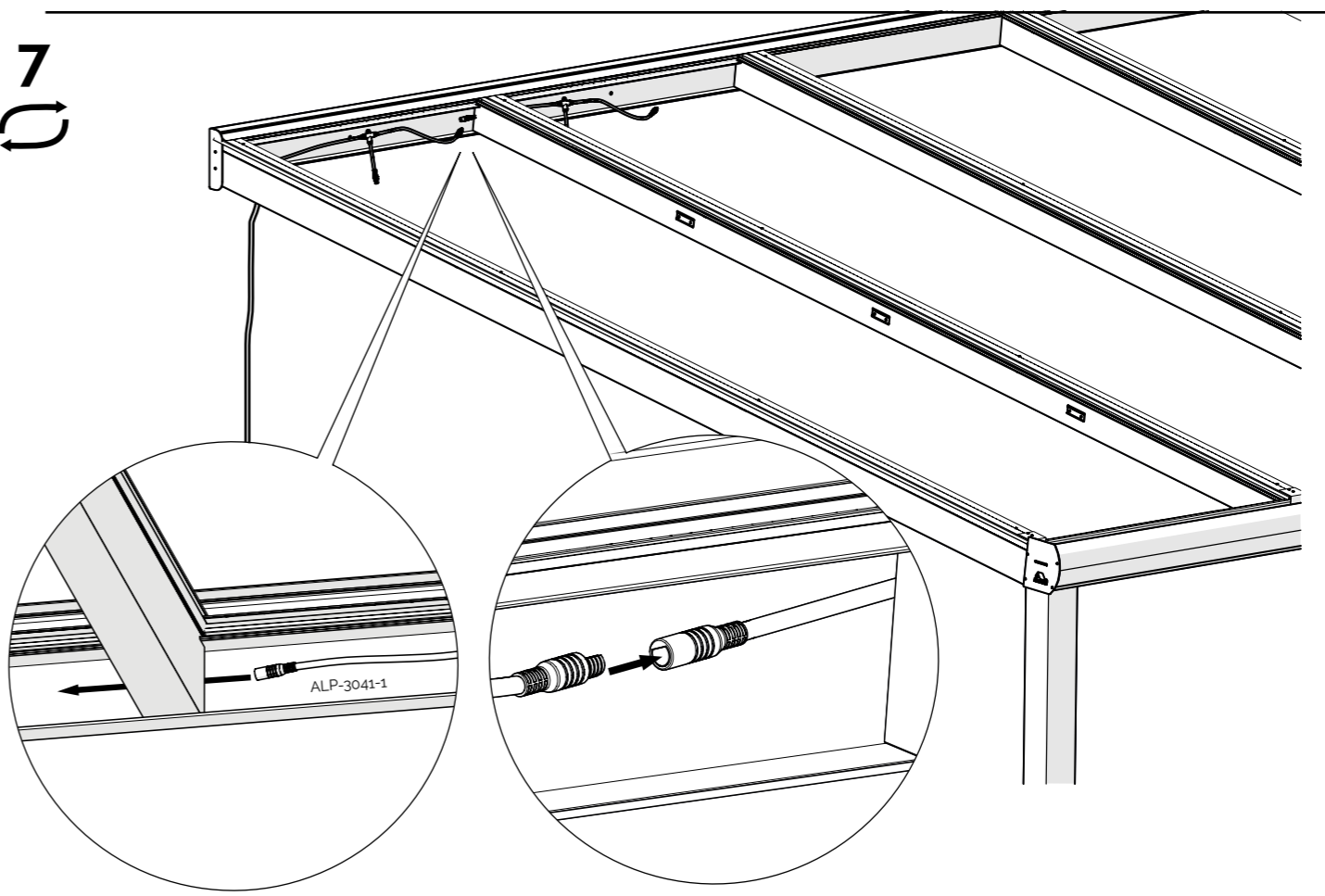

8

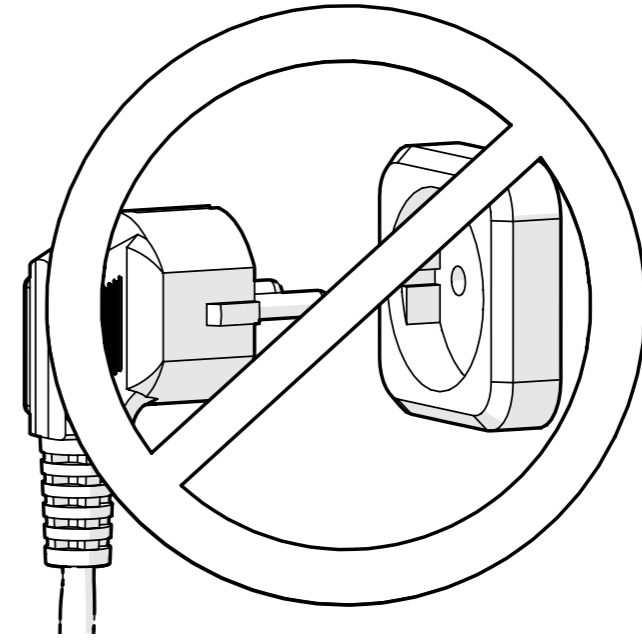
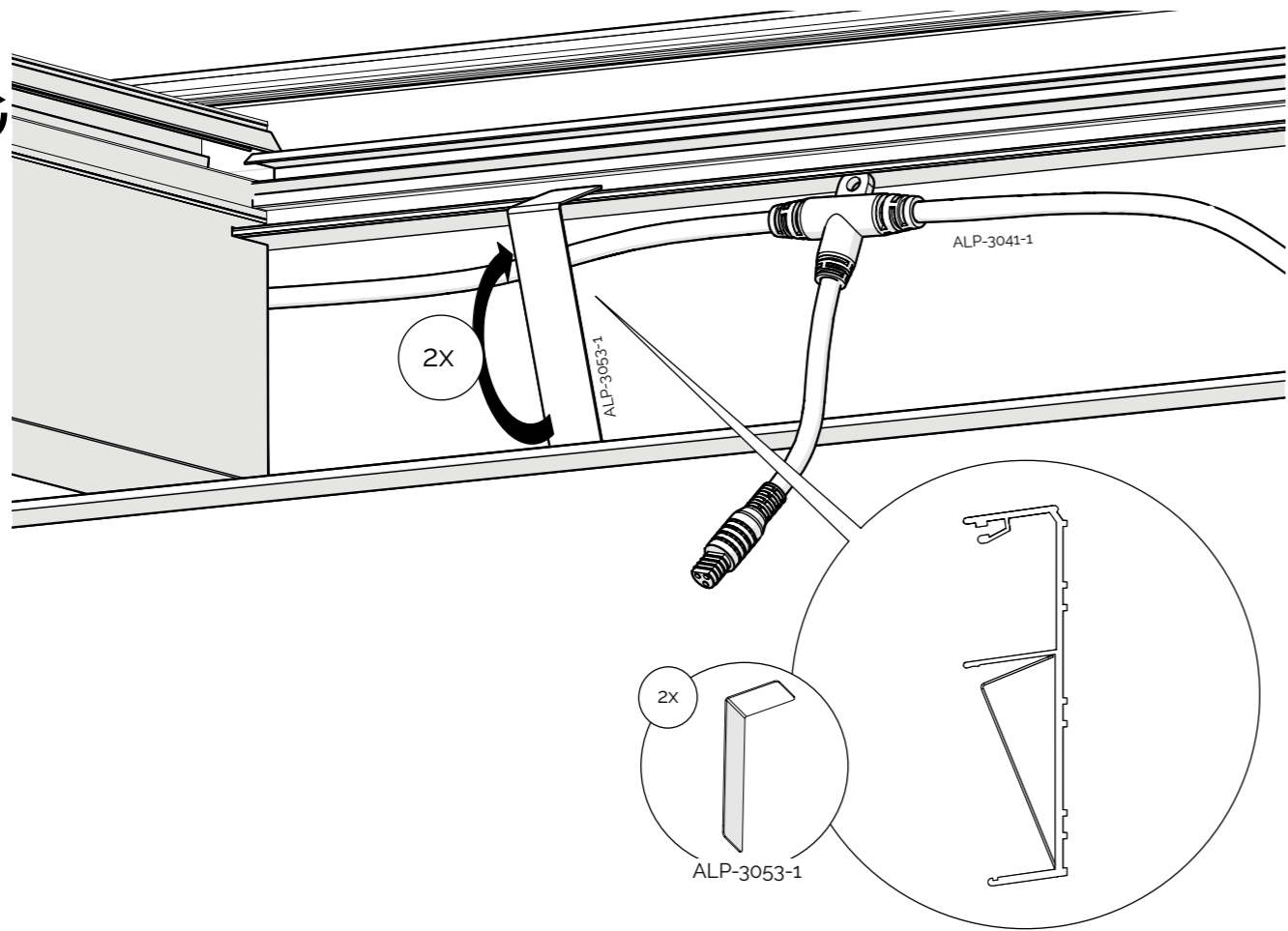

9

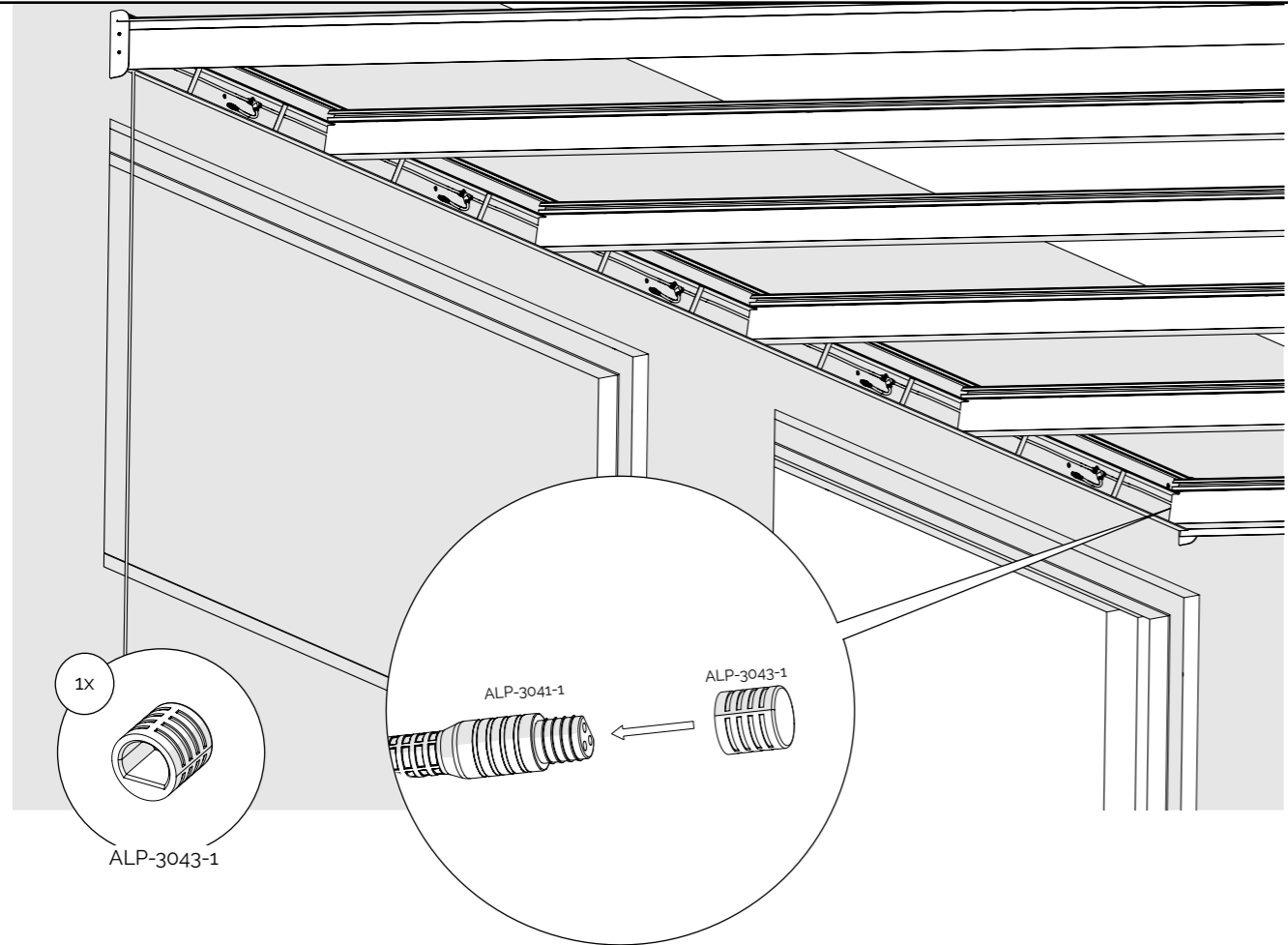

10
L+R

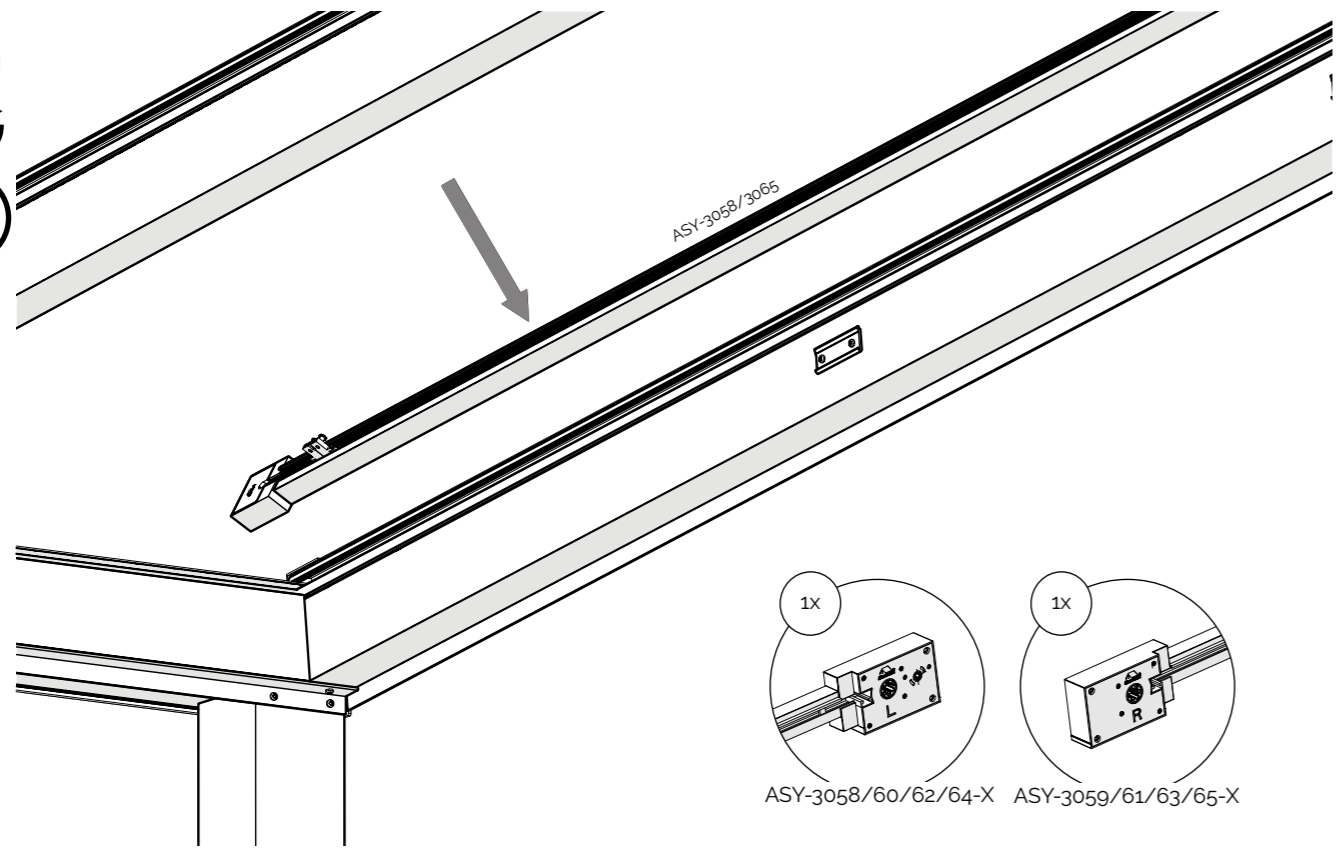

12
L+R

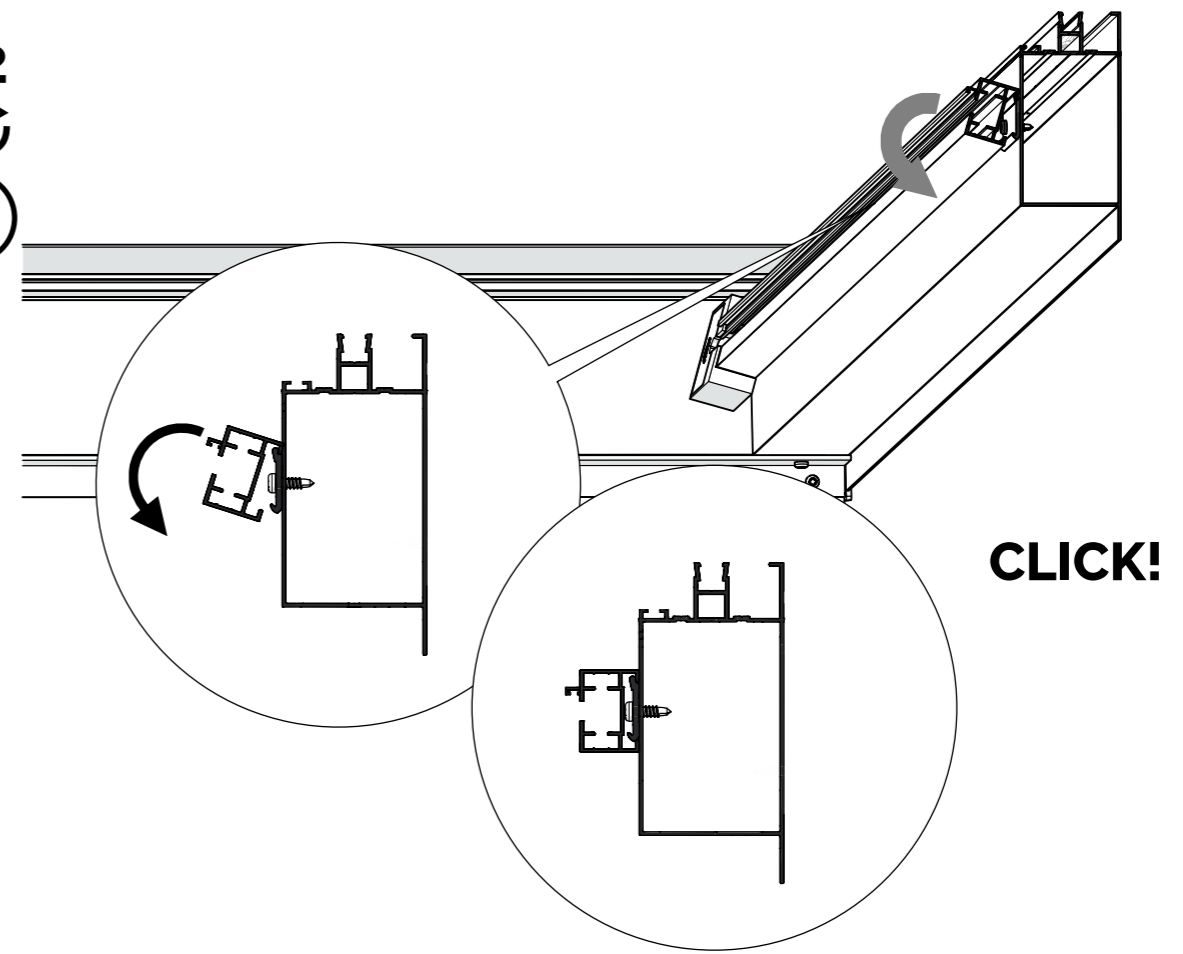

11
L+R

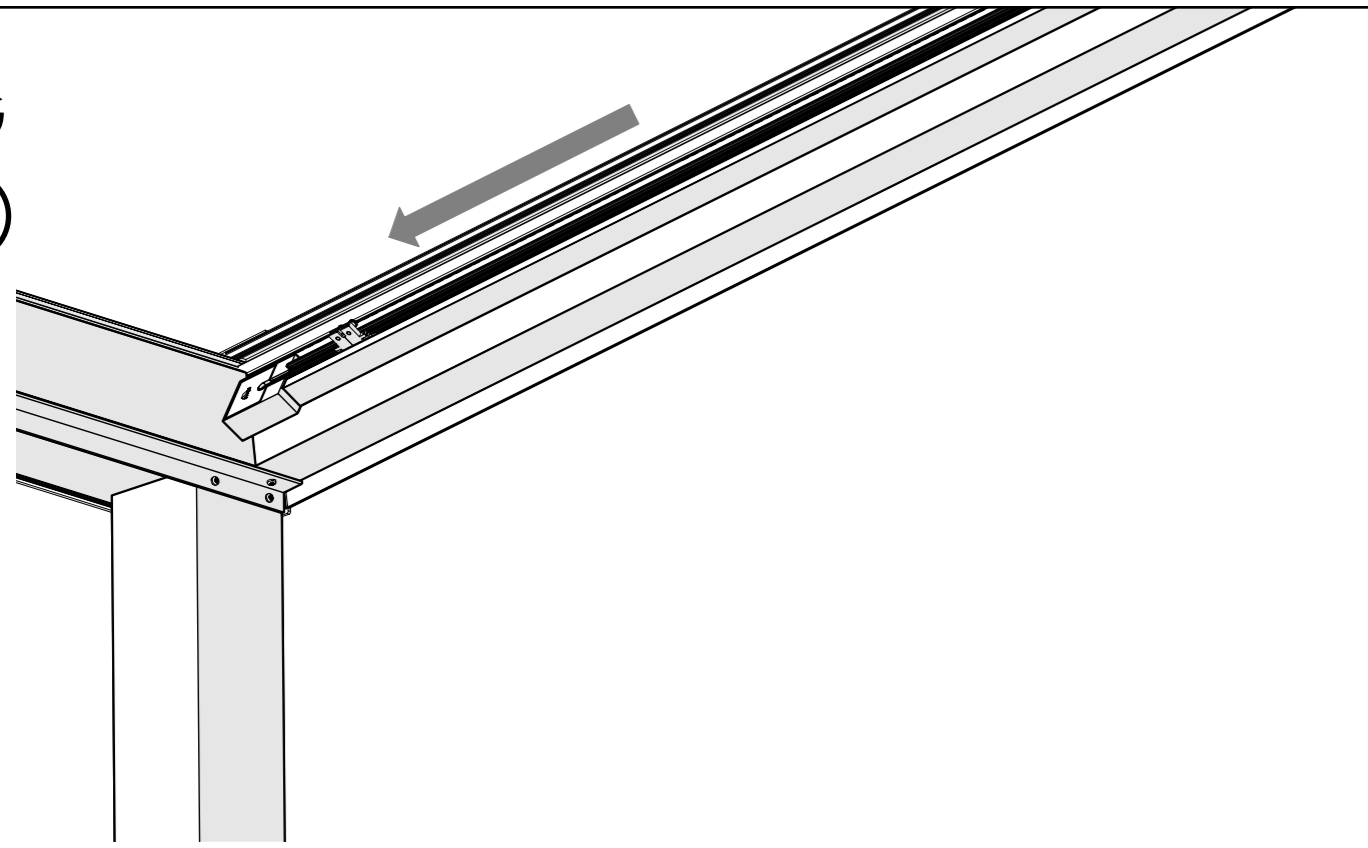

13
L+R

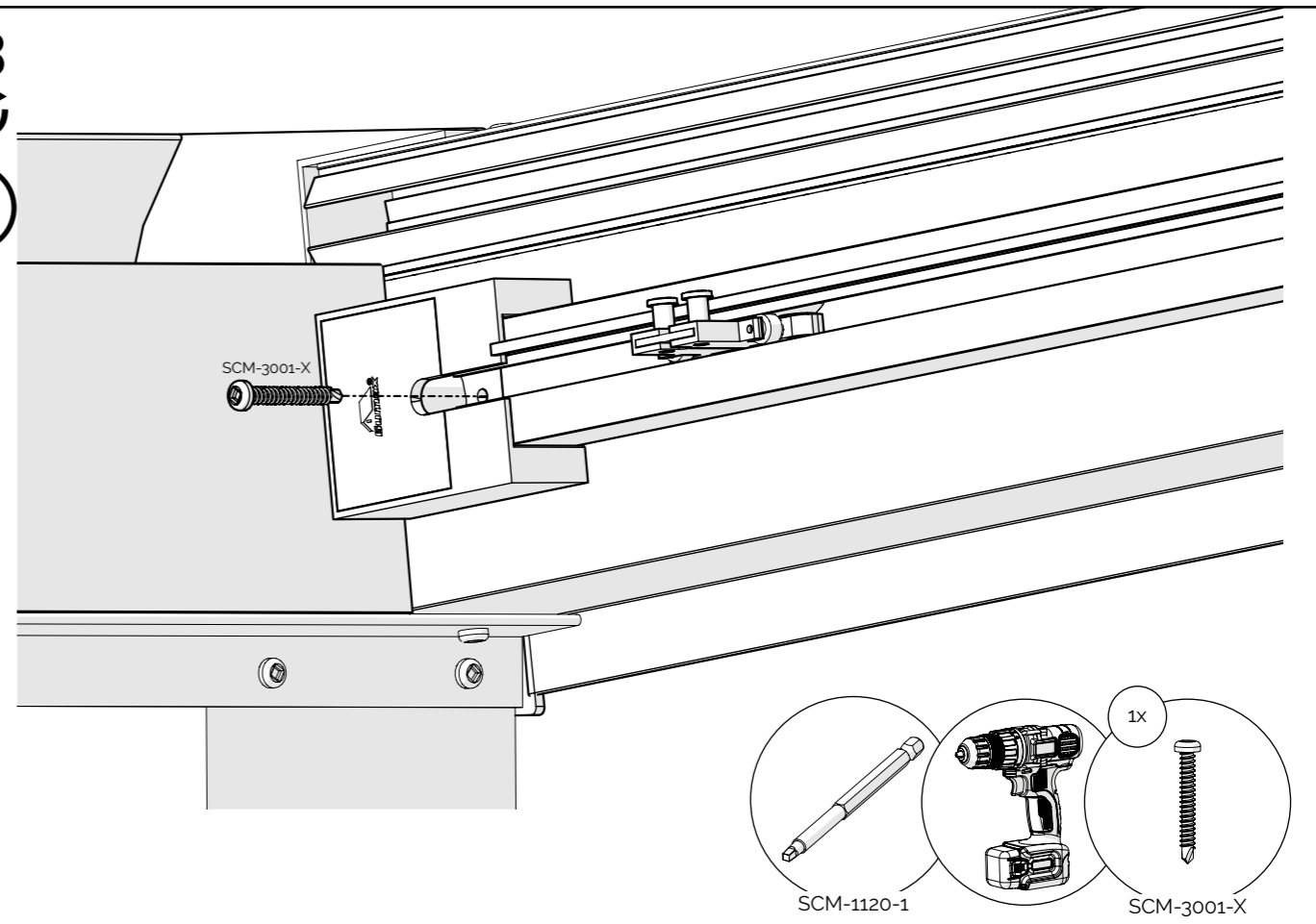

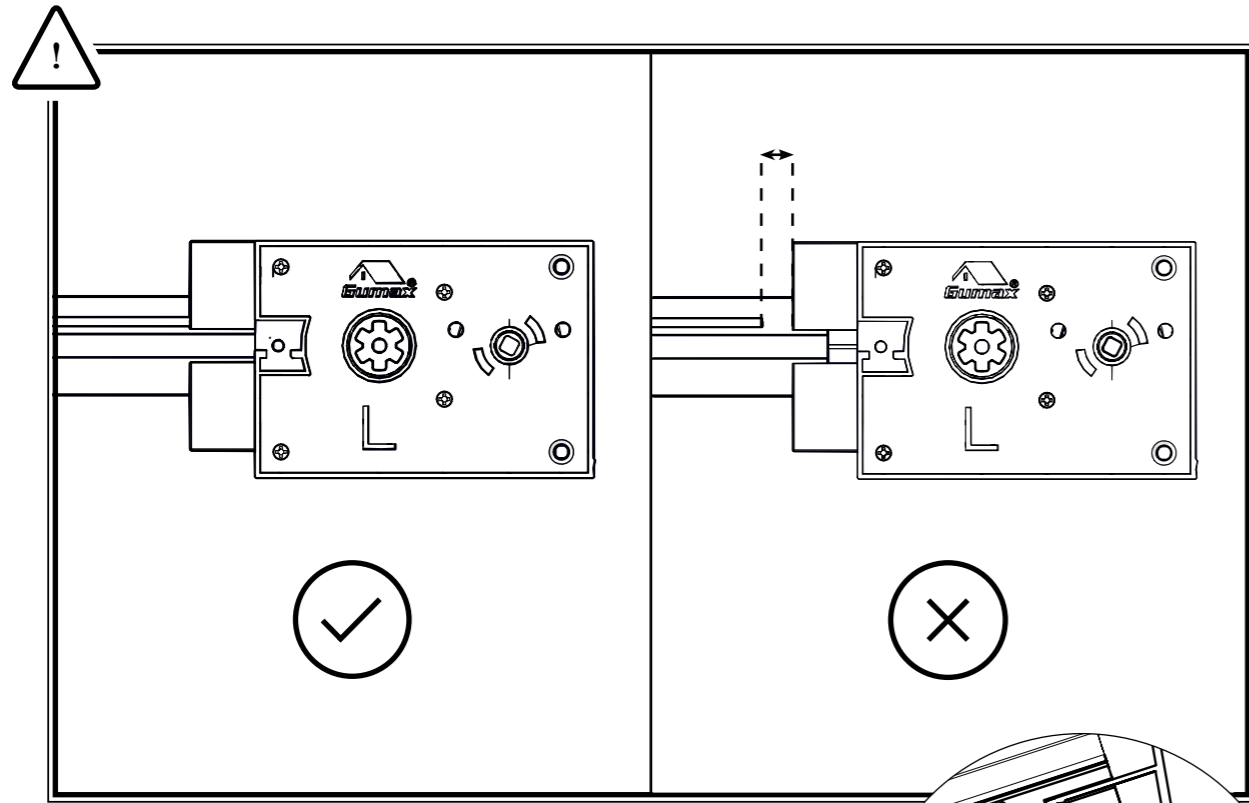

15
↻
L+R

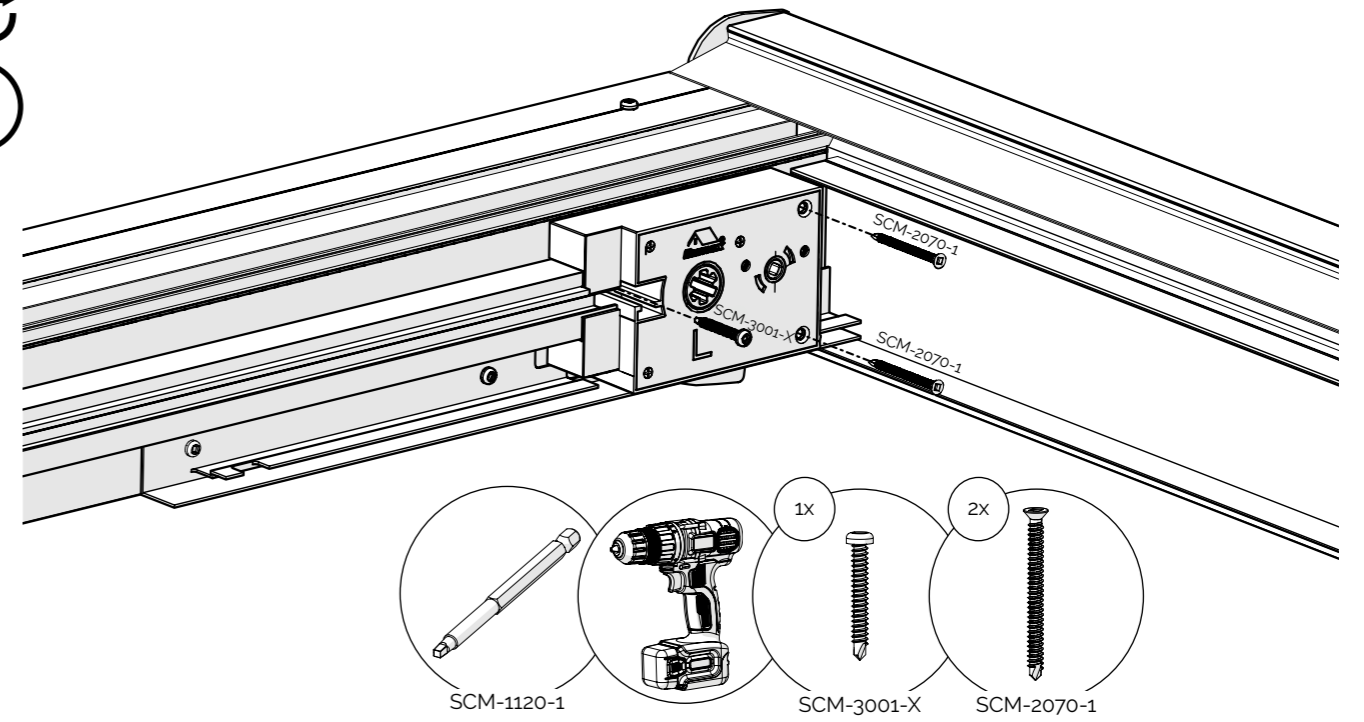

14
↻
L+R

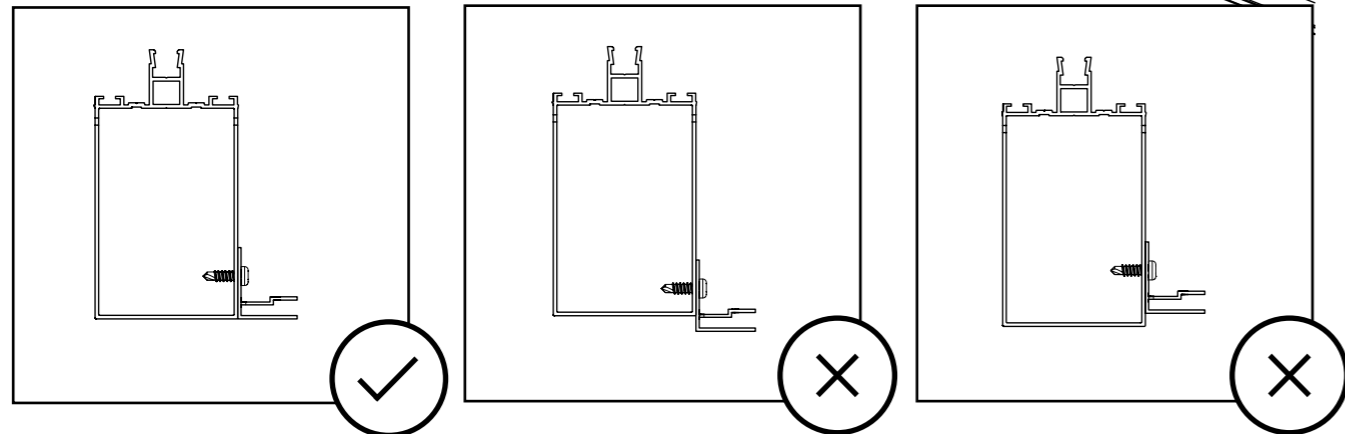
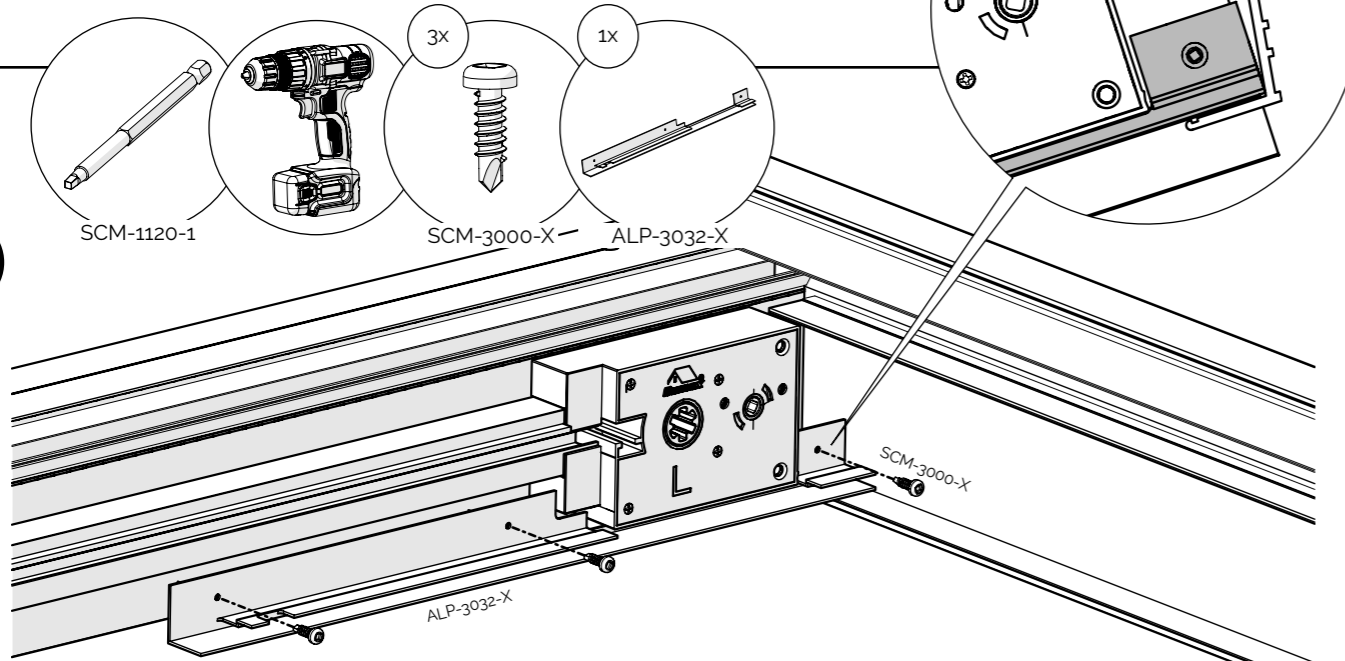

16
↻
L+R

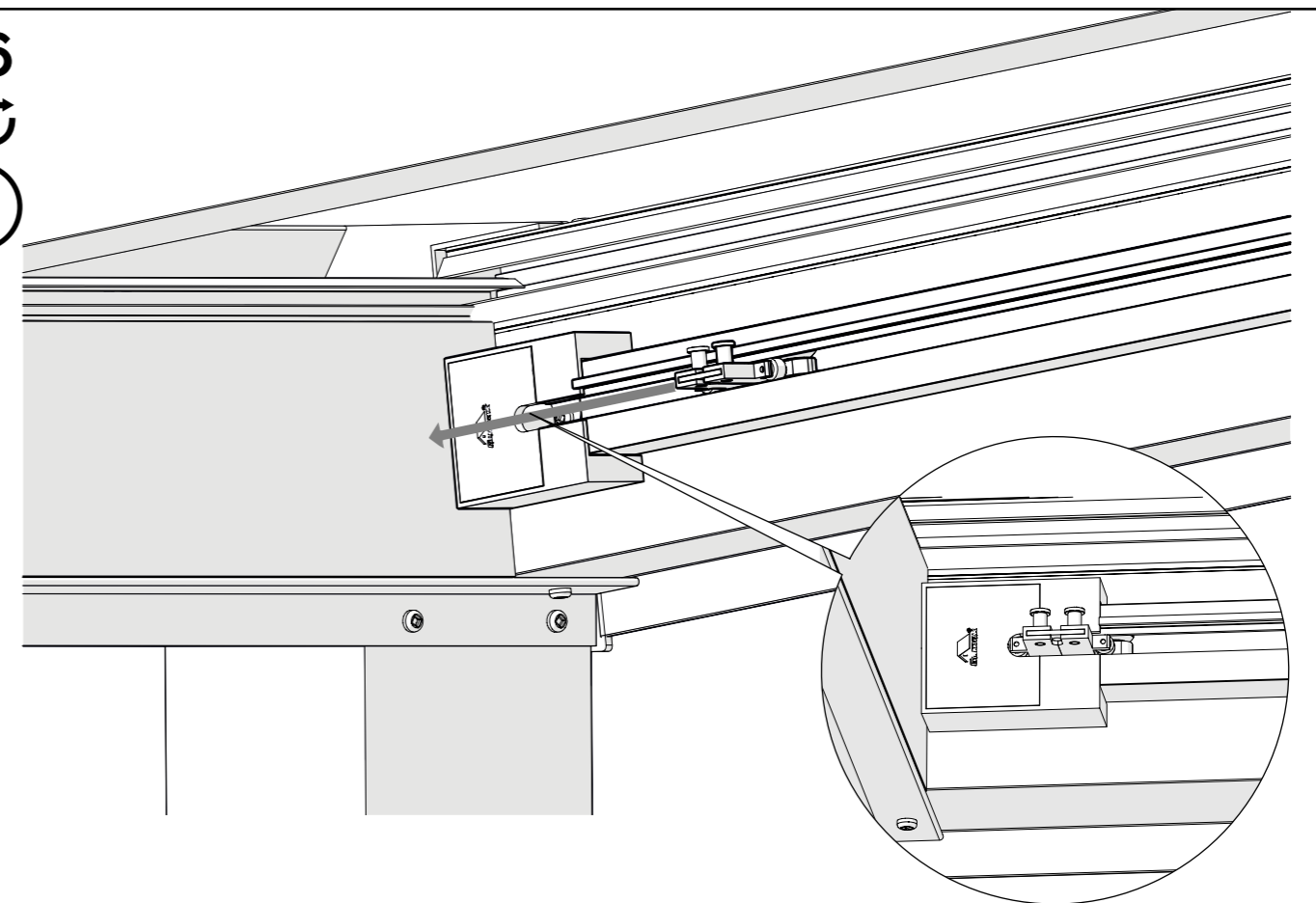

17

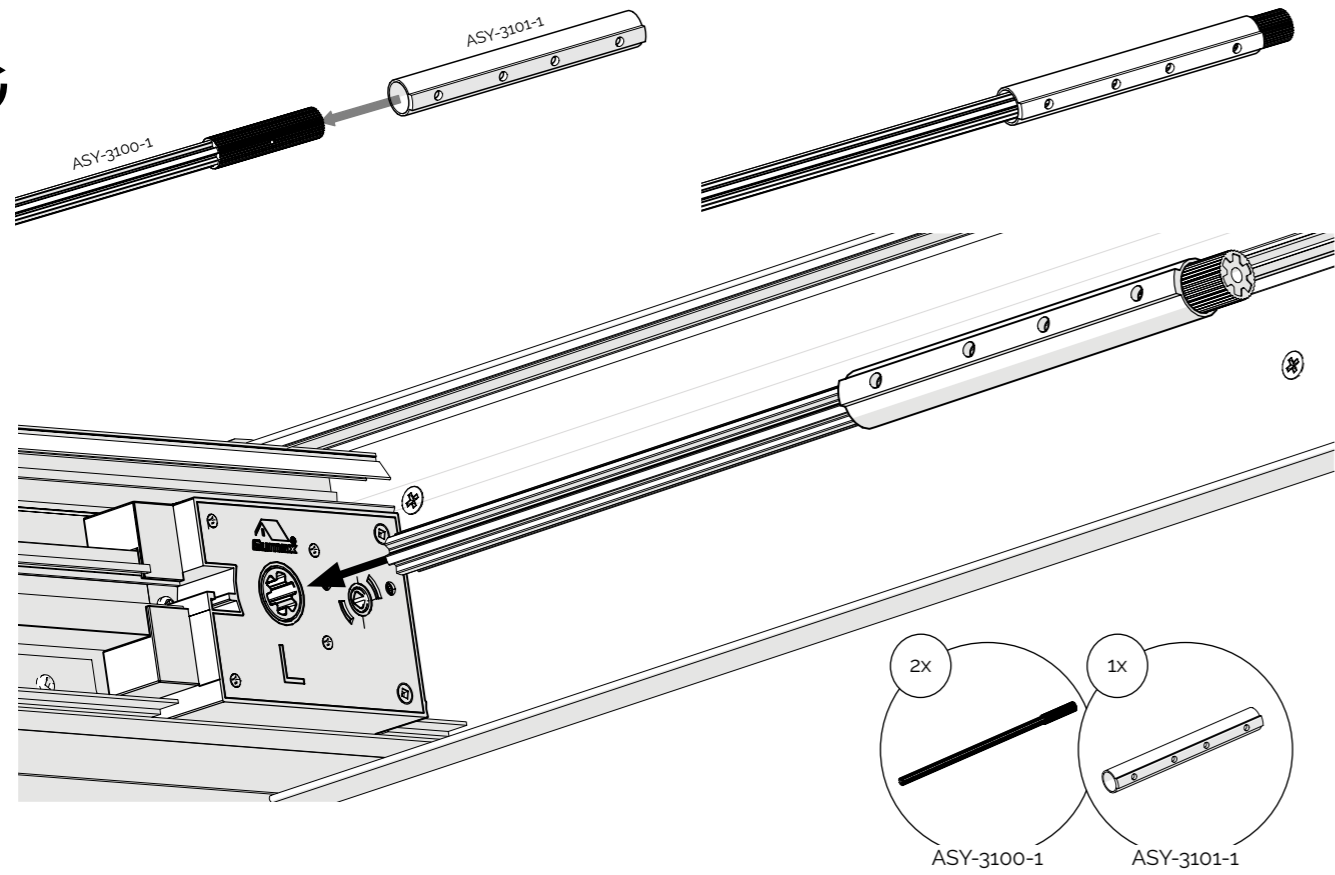

19

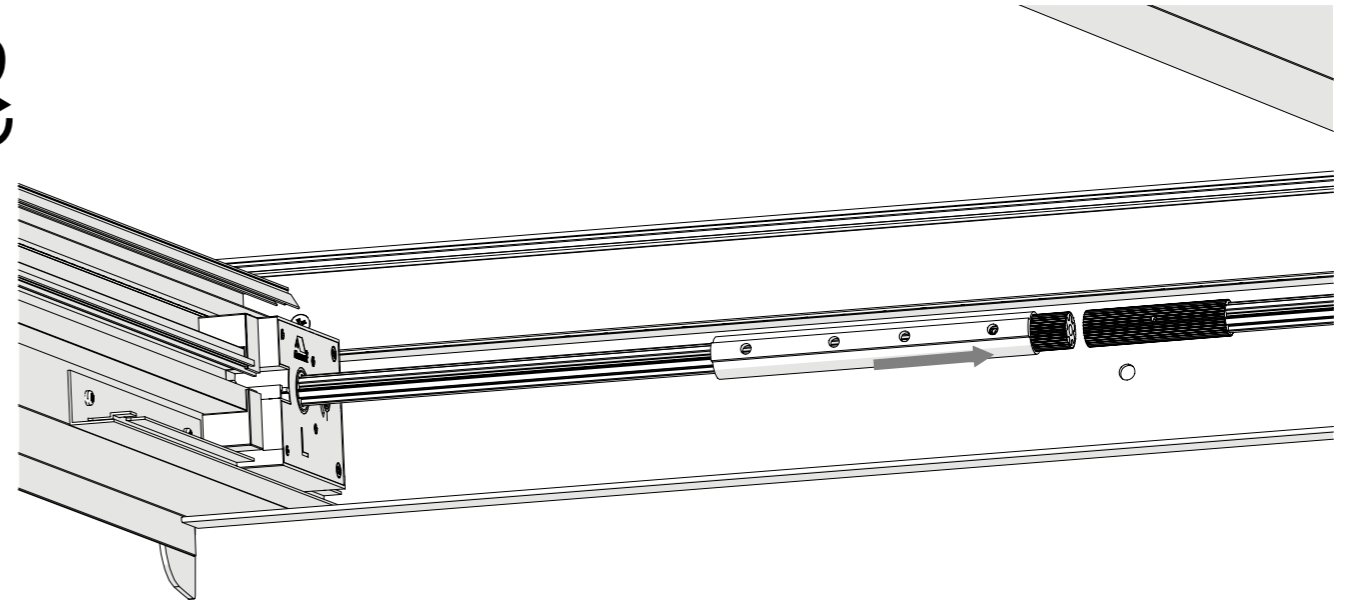

18

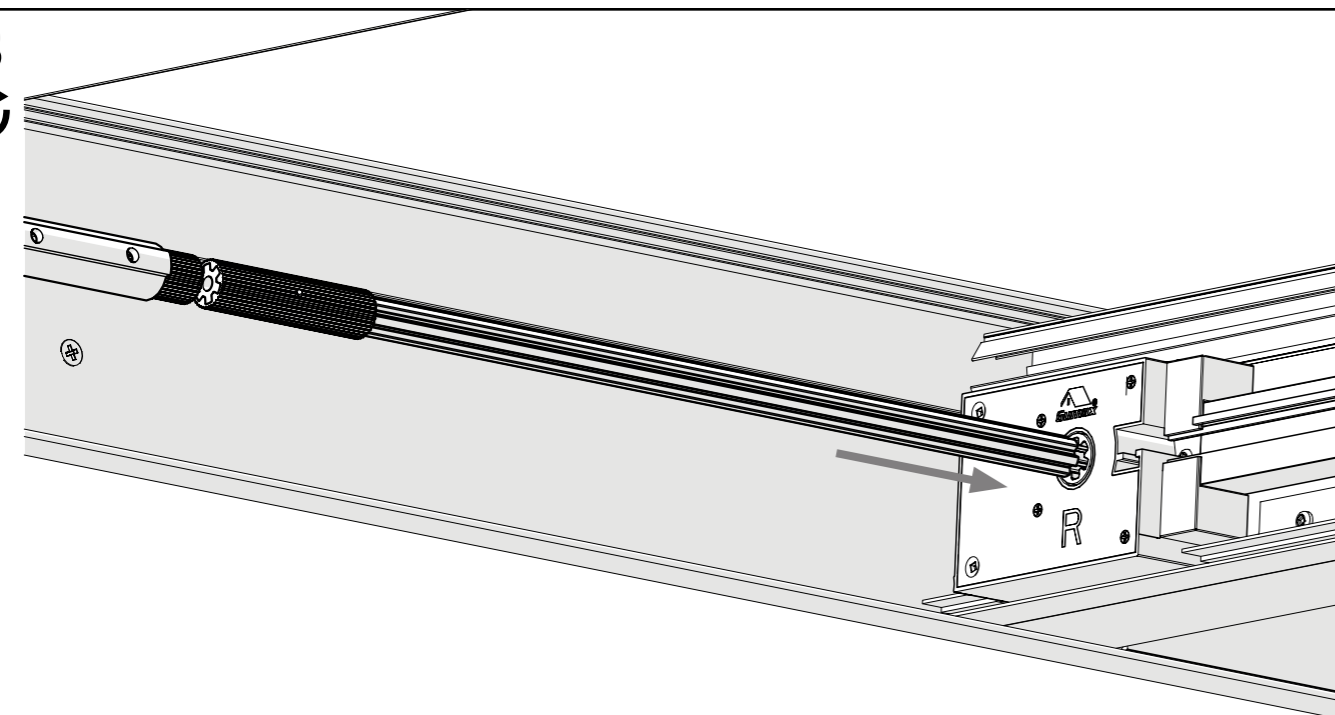

20

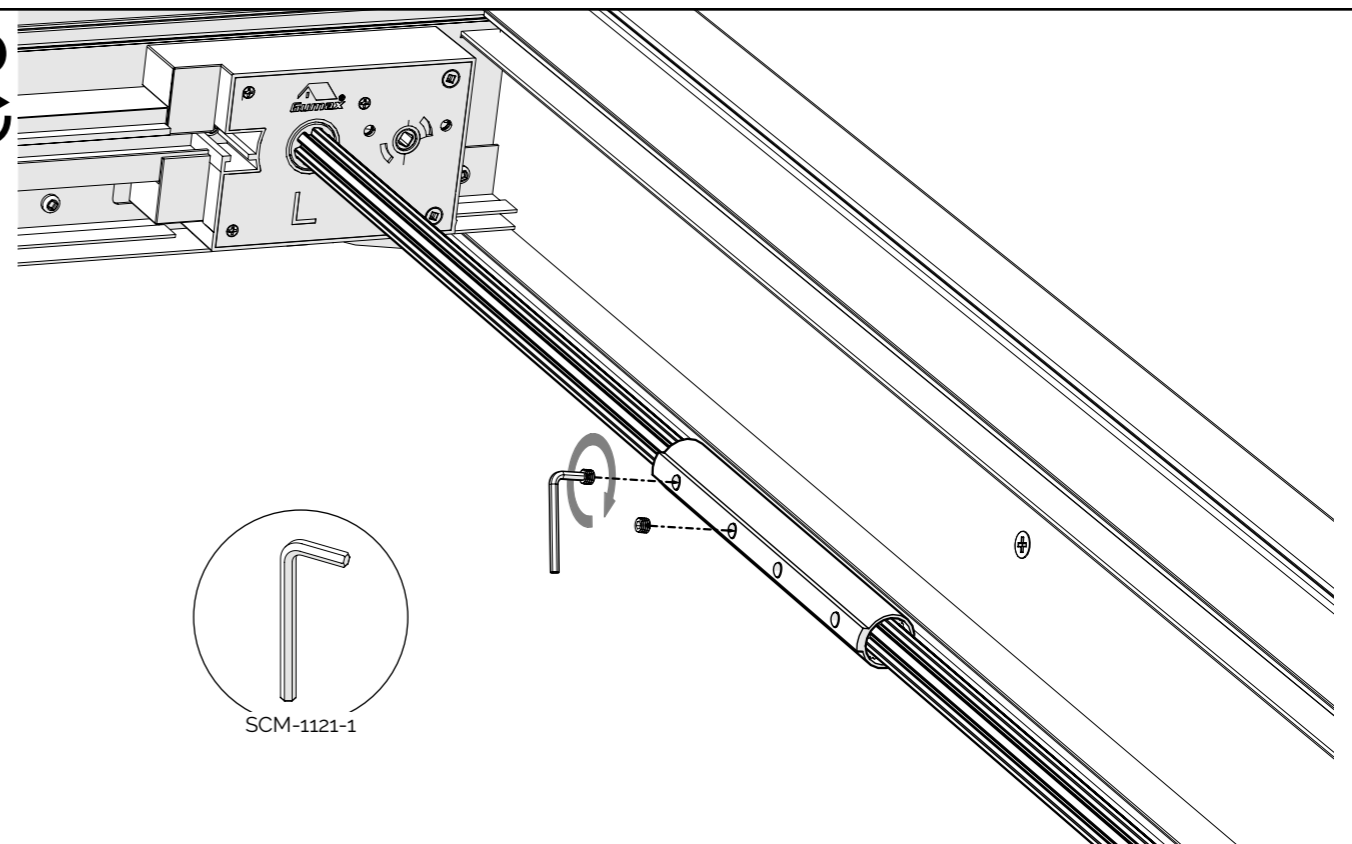

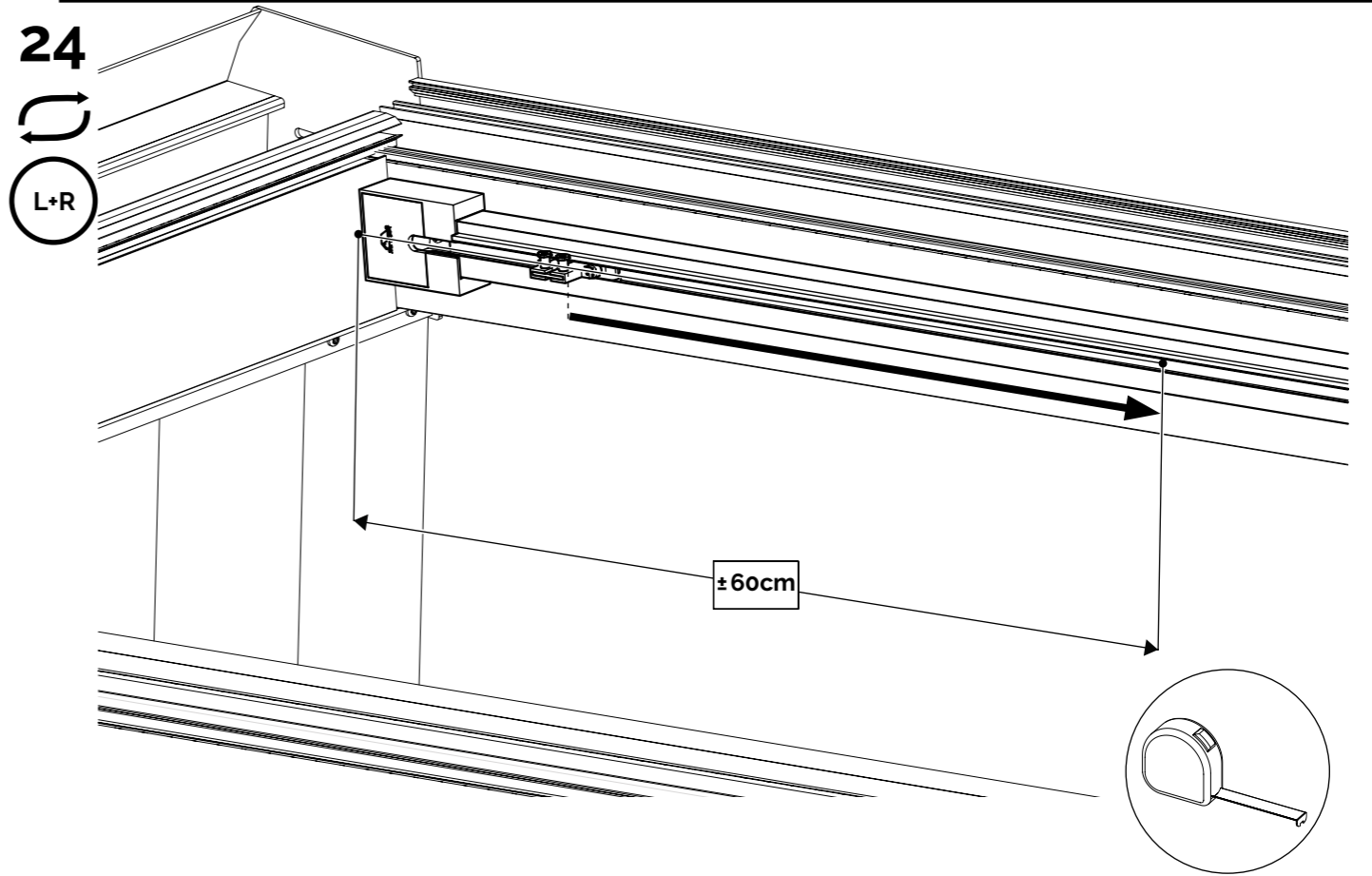
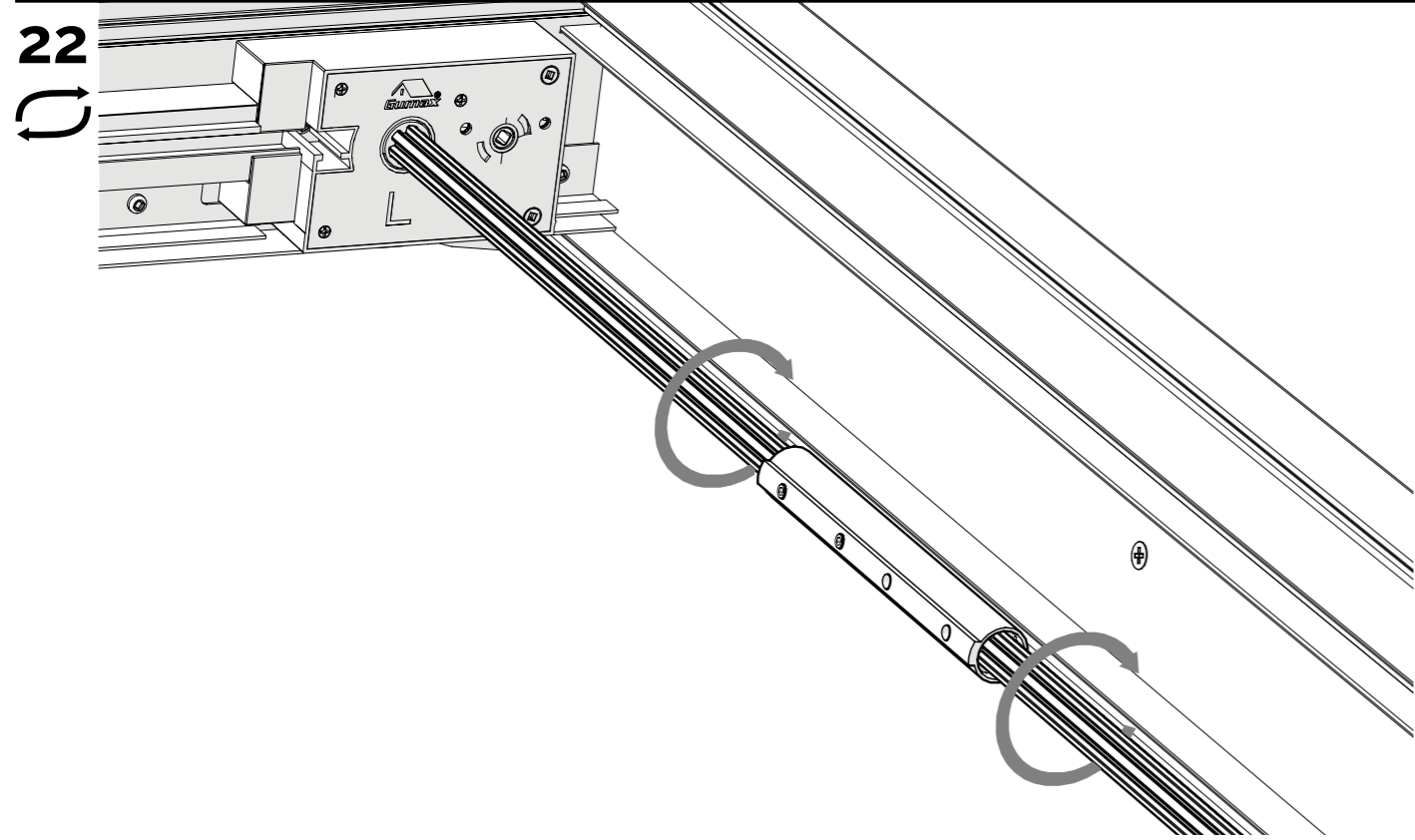
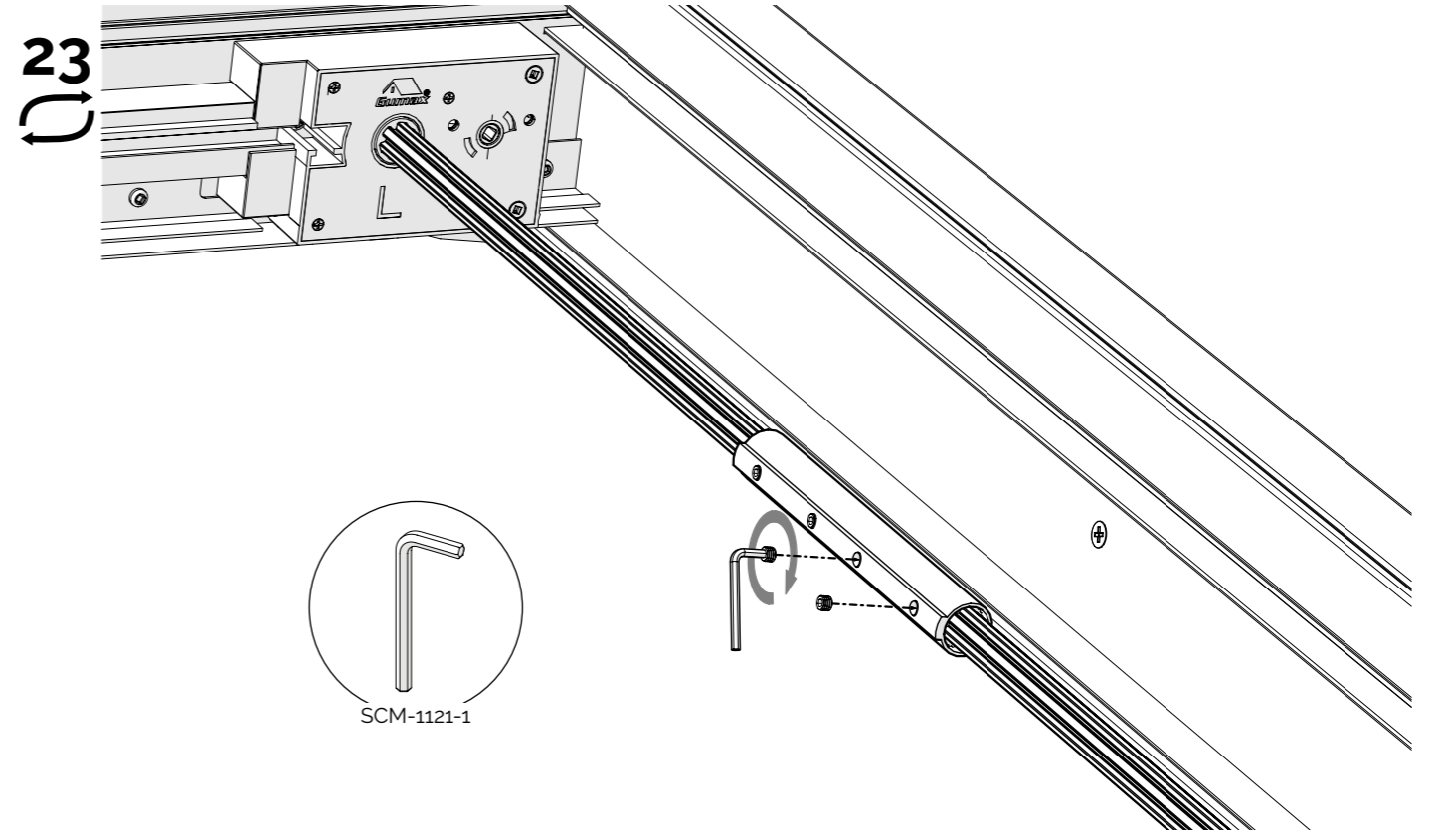
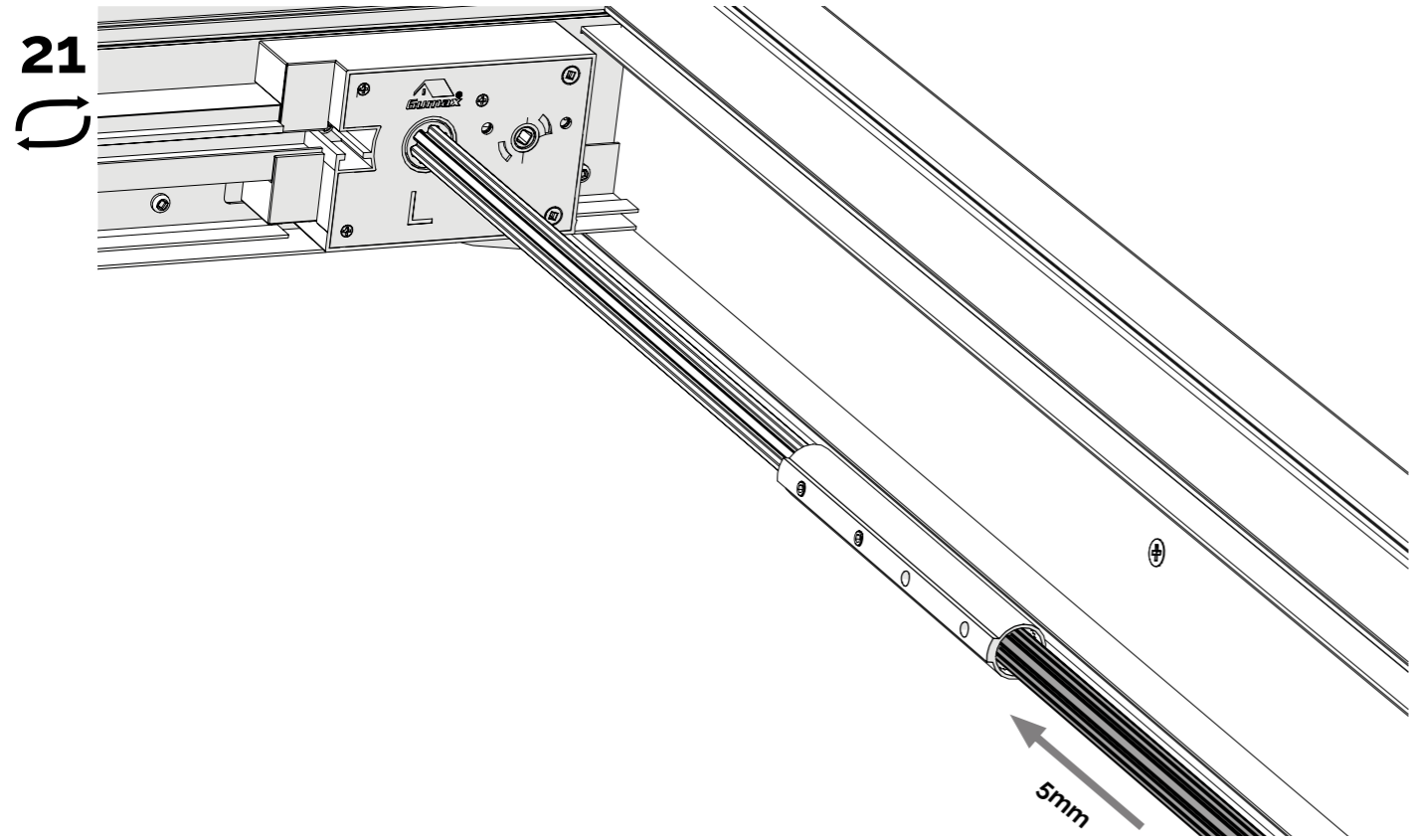

25

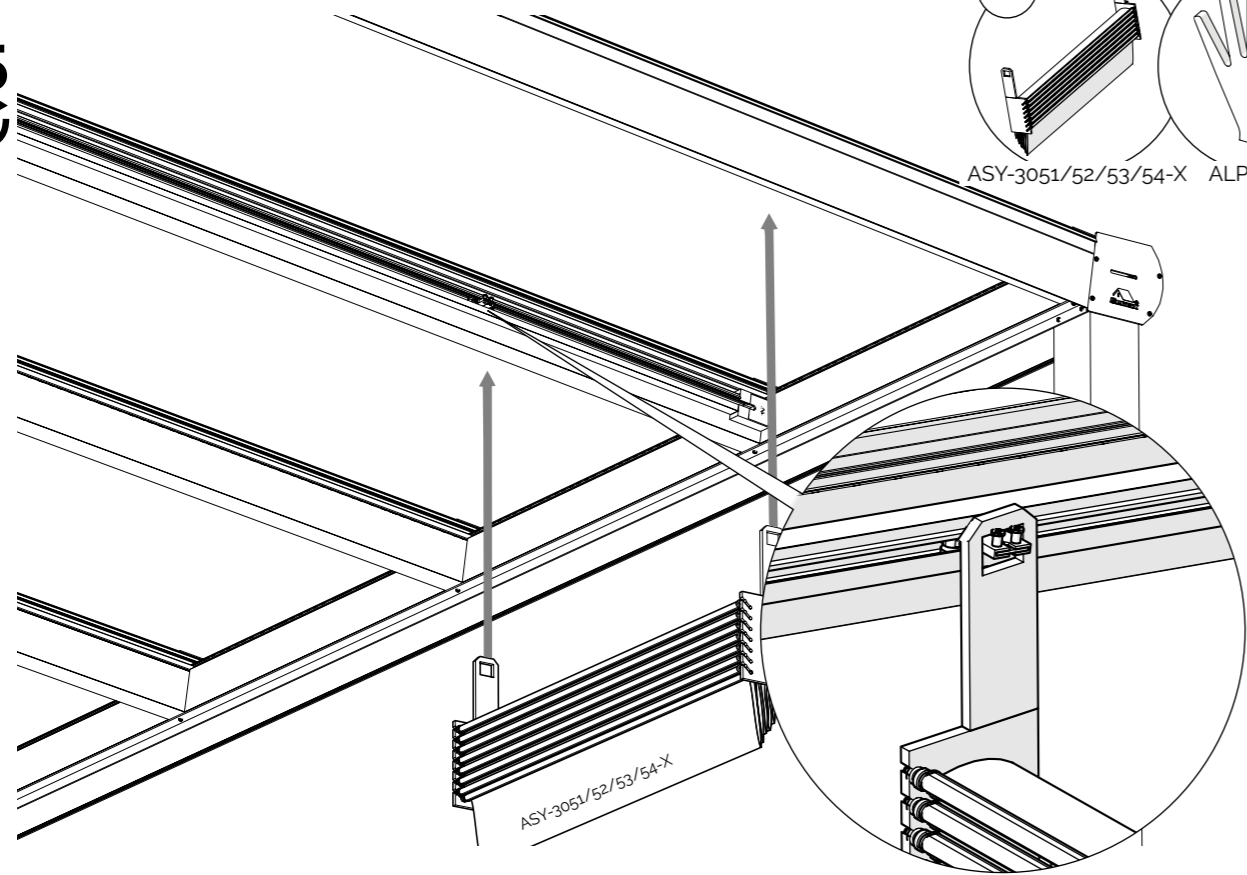
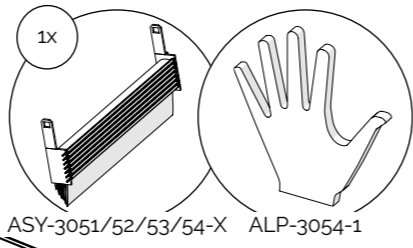

27

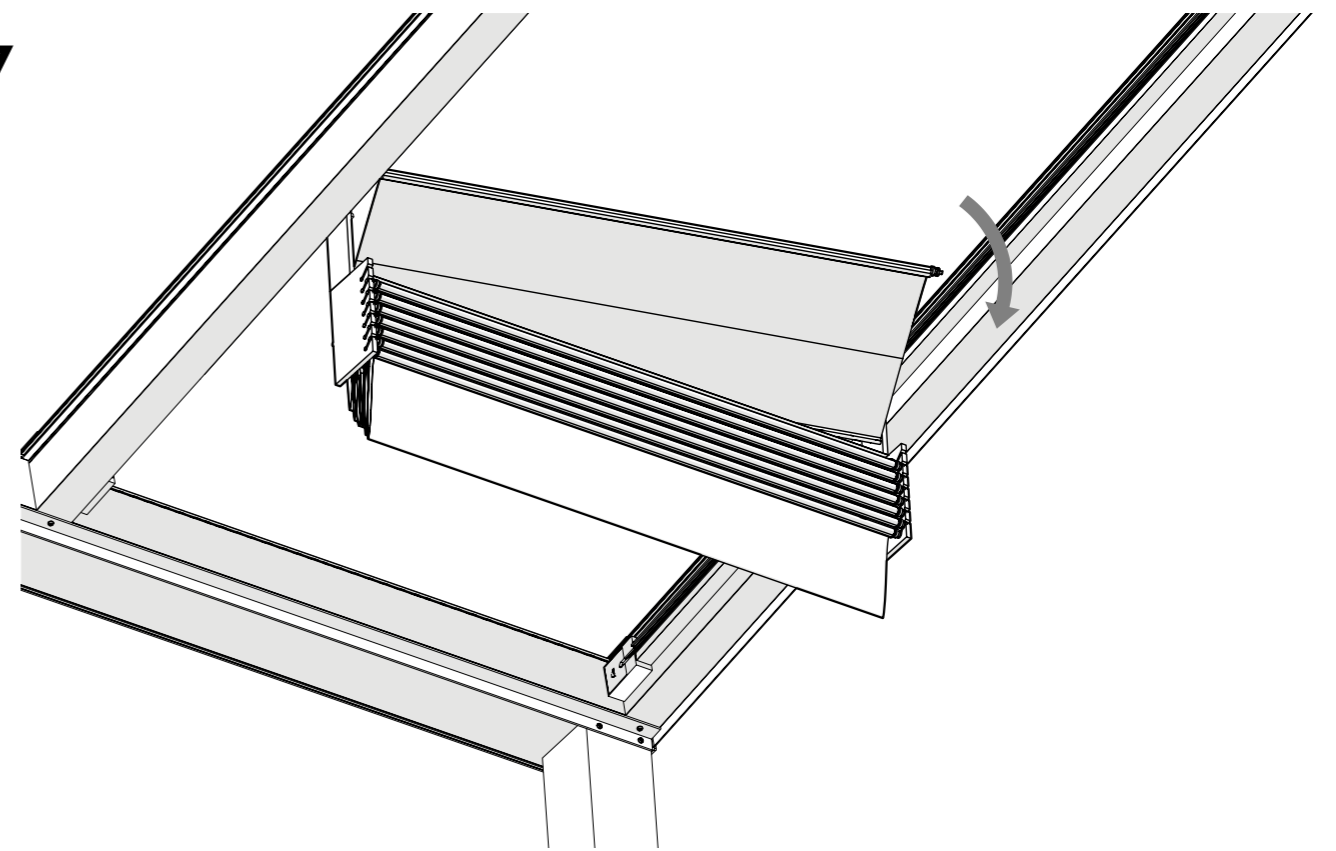

26

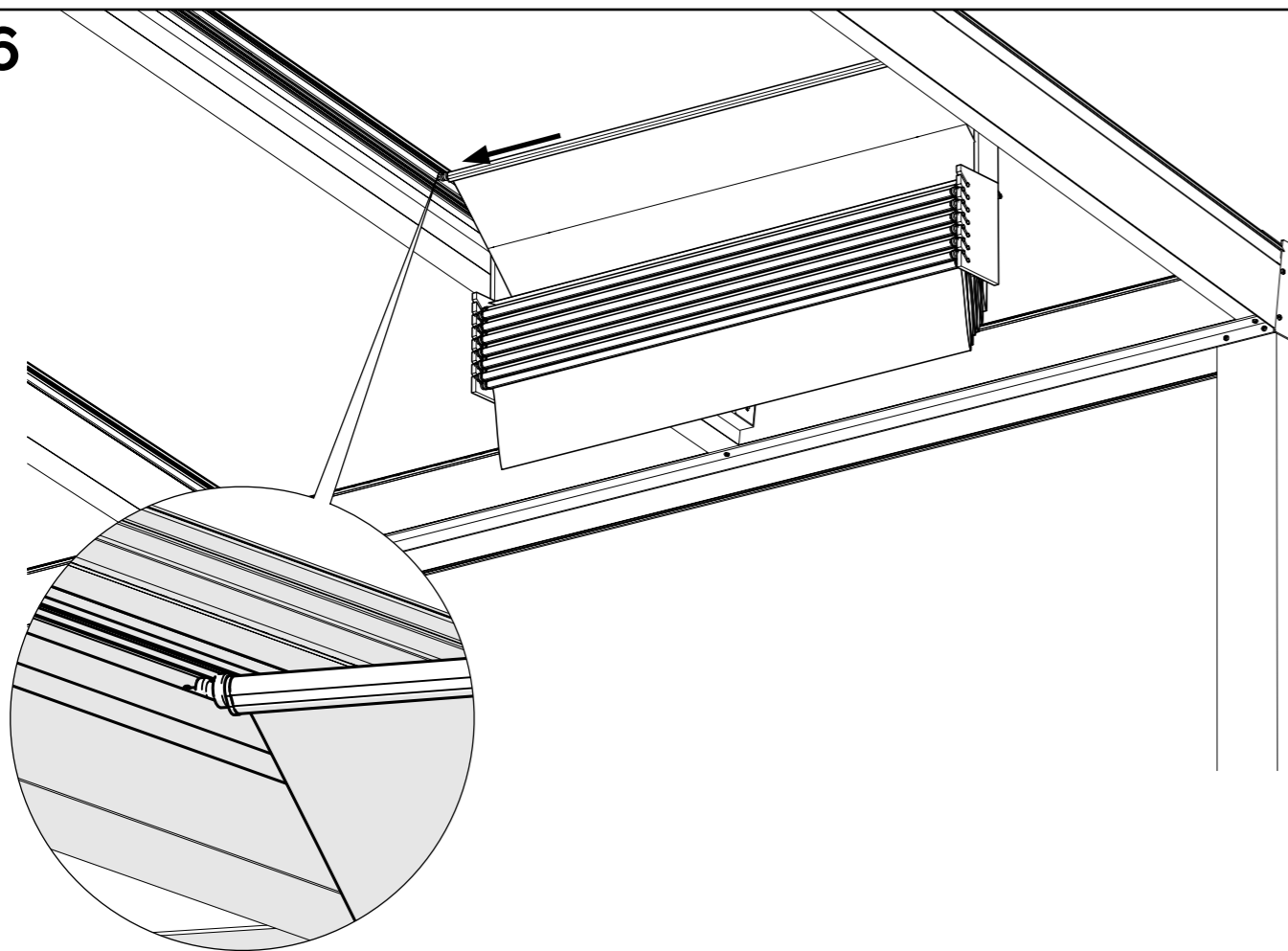

28

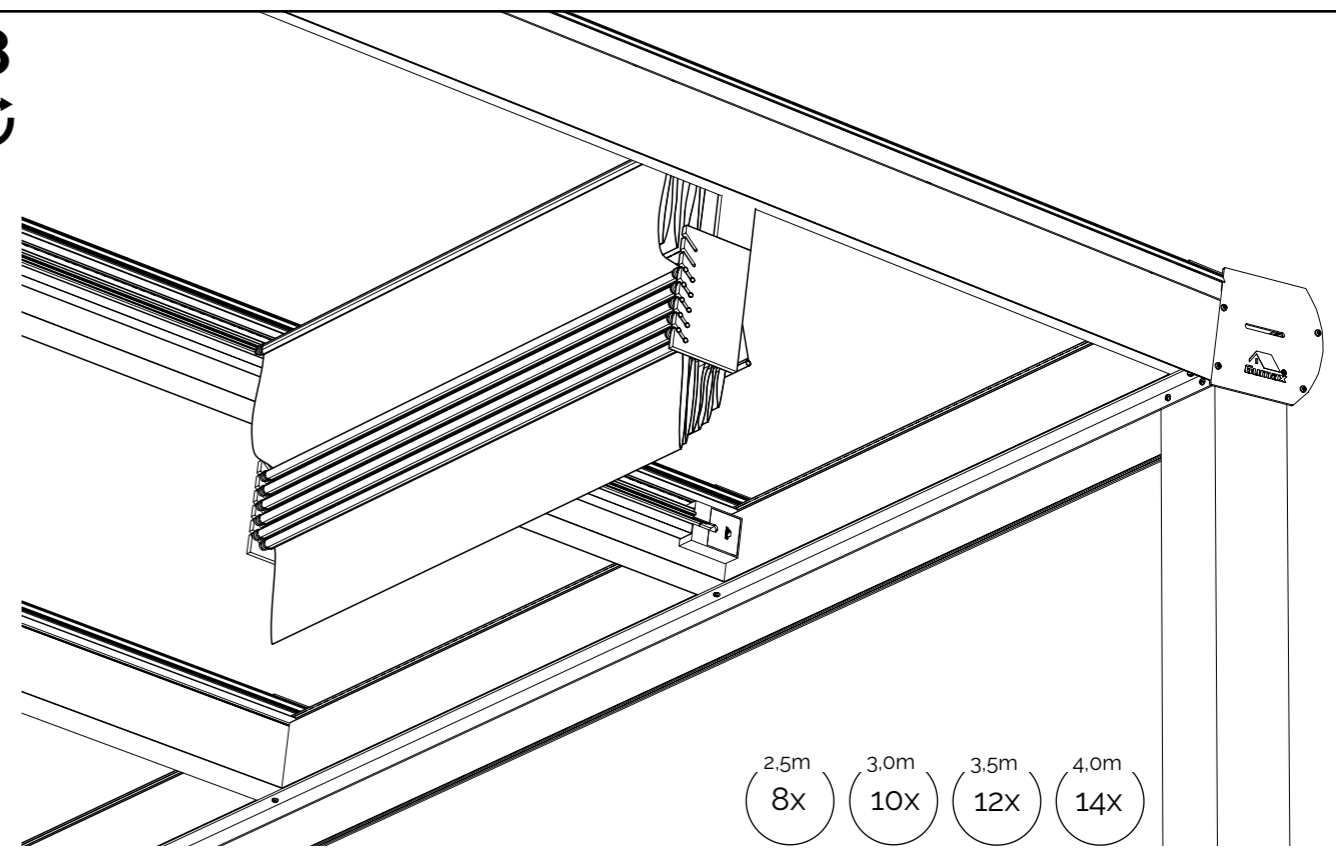

29

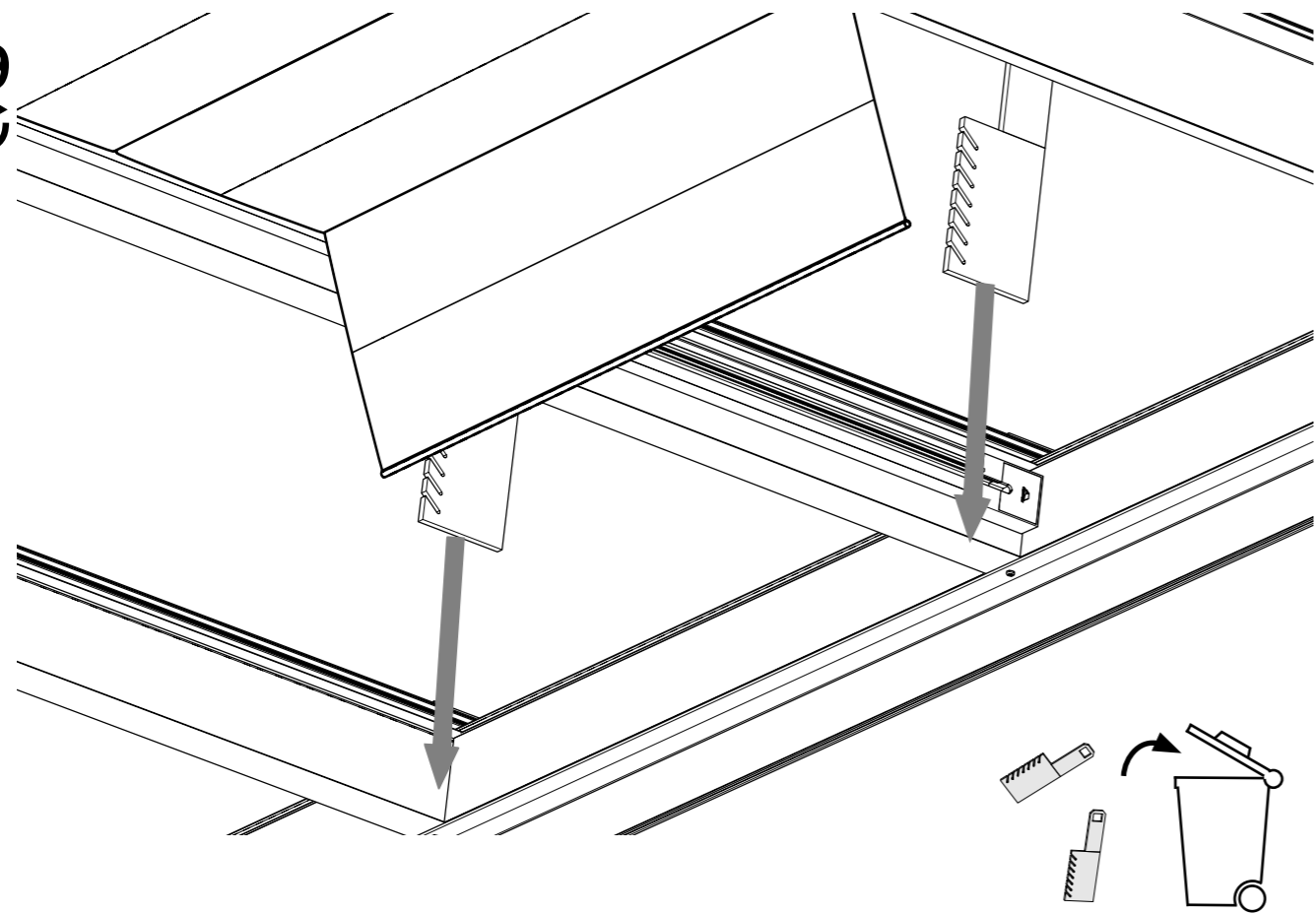

31

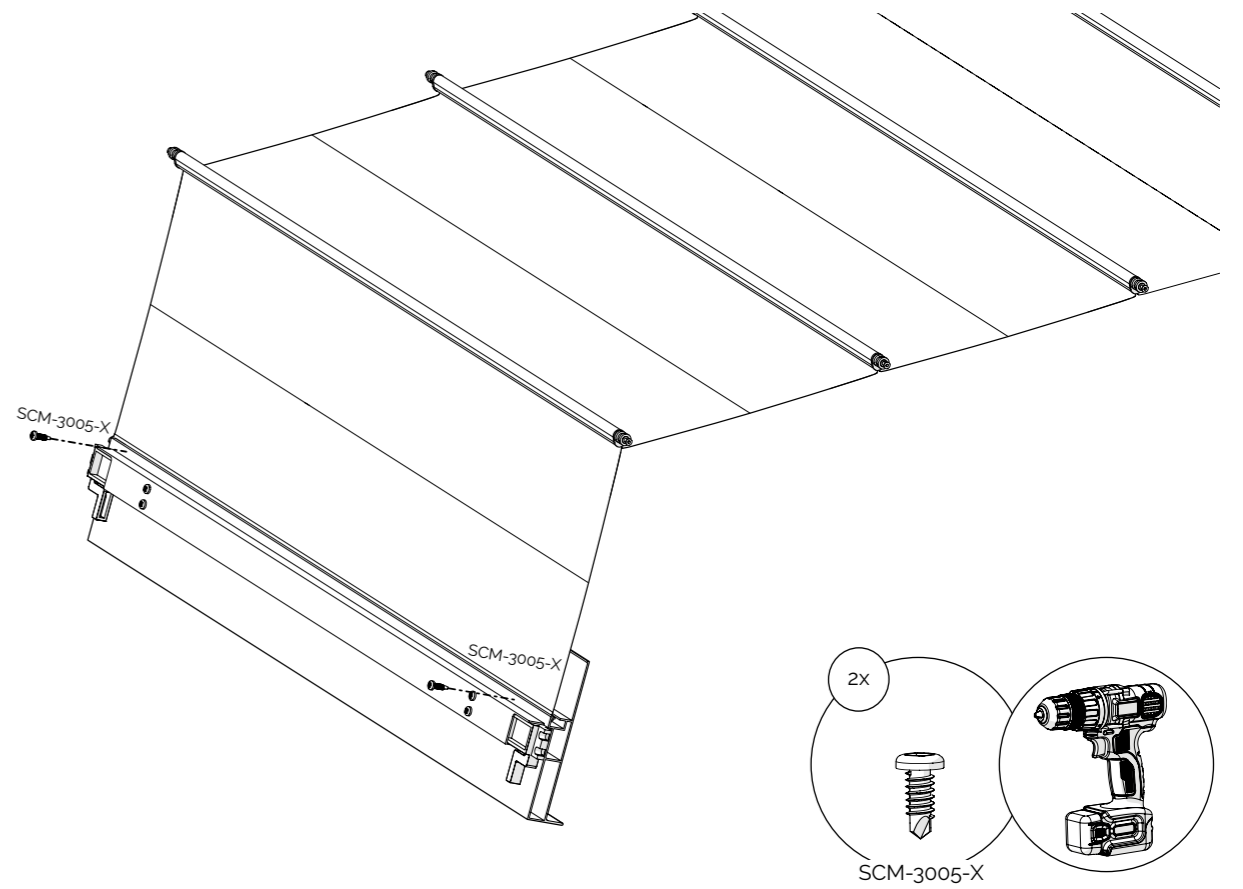

30

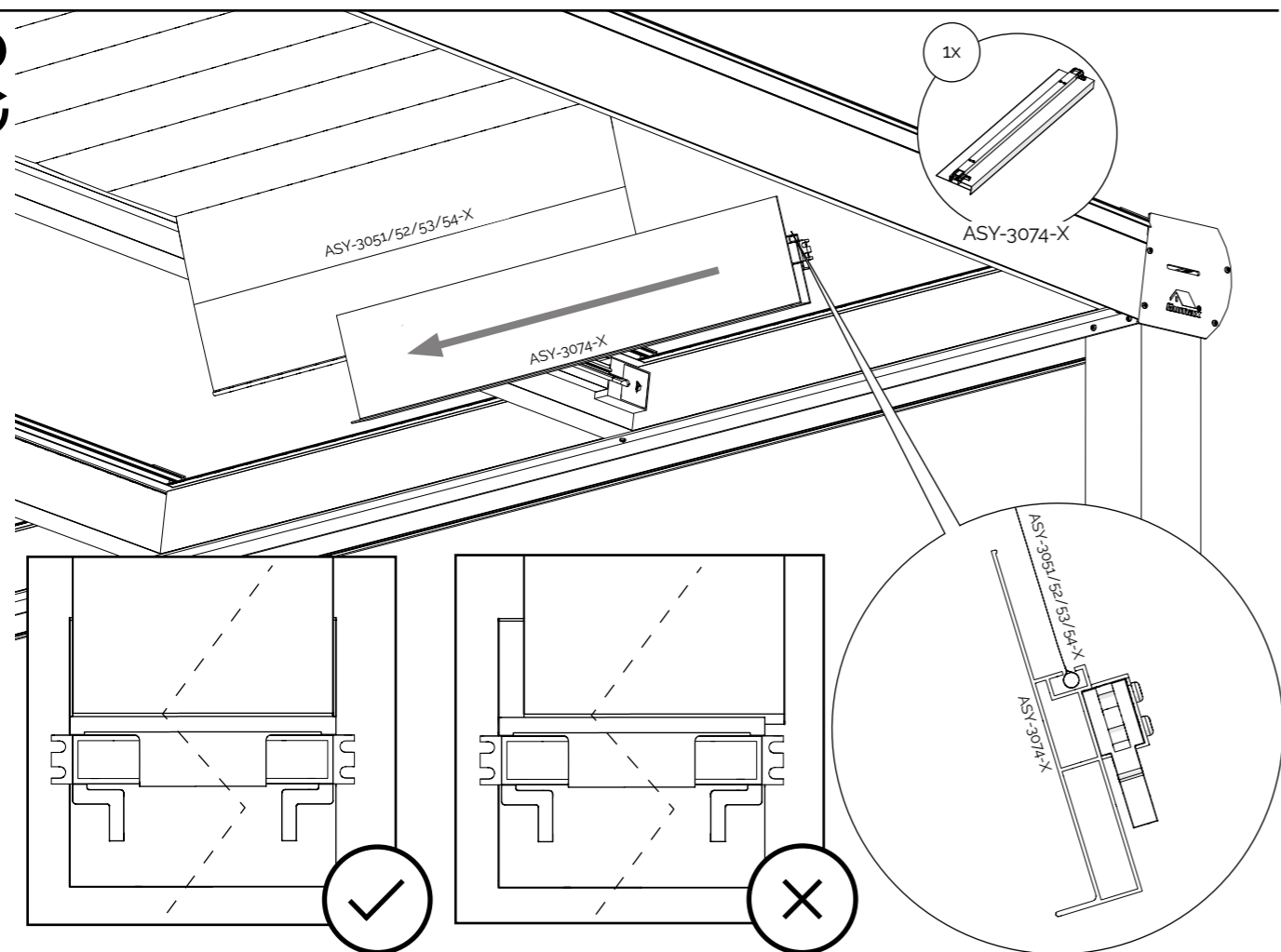

32

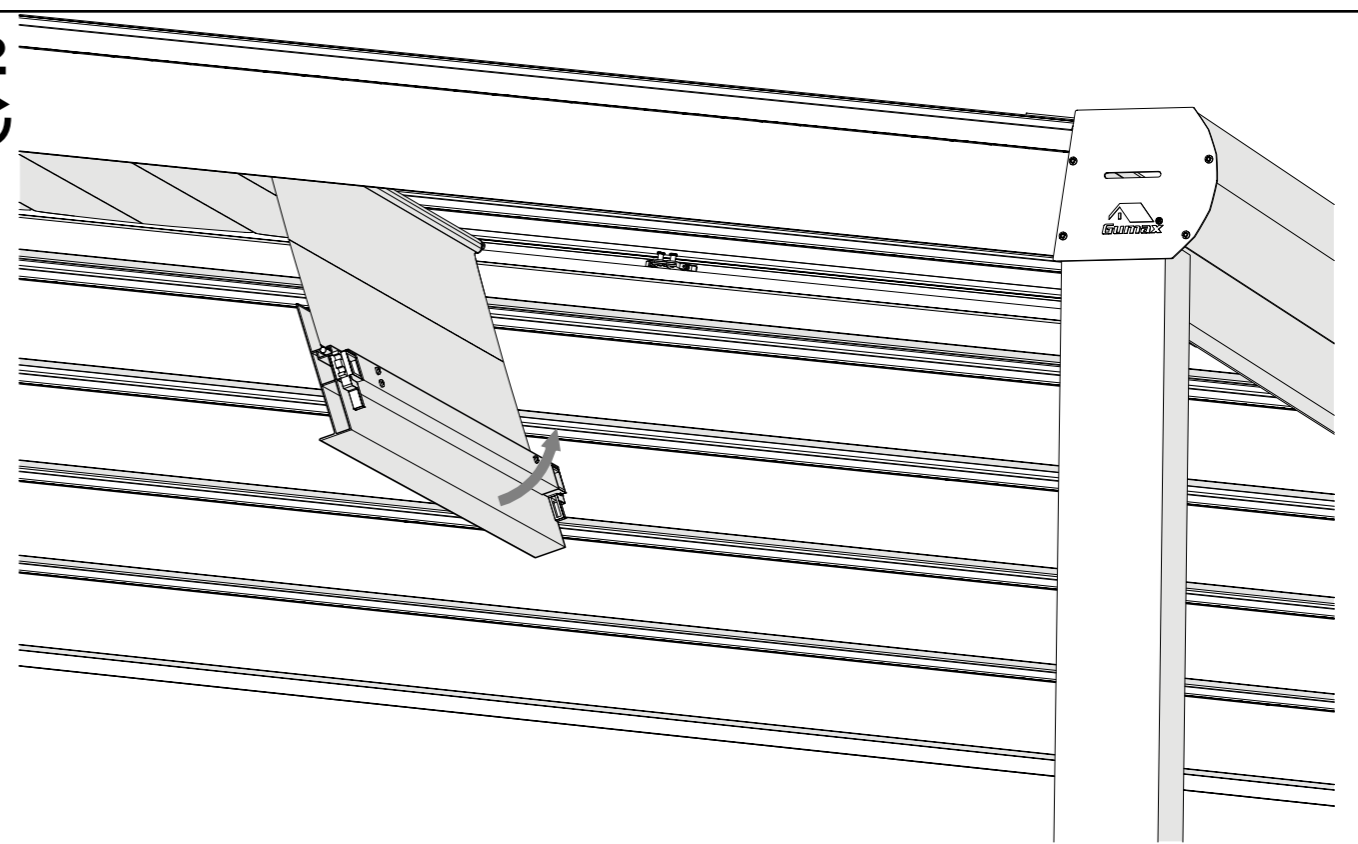

33

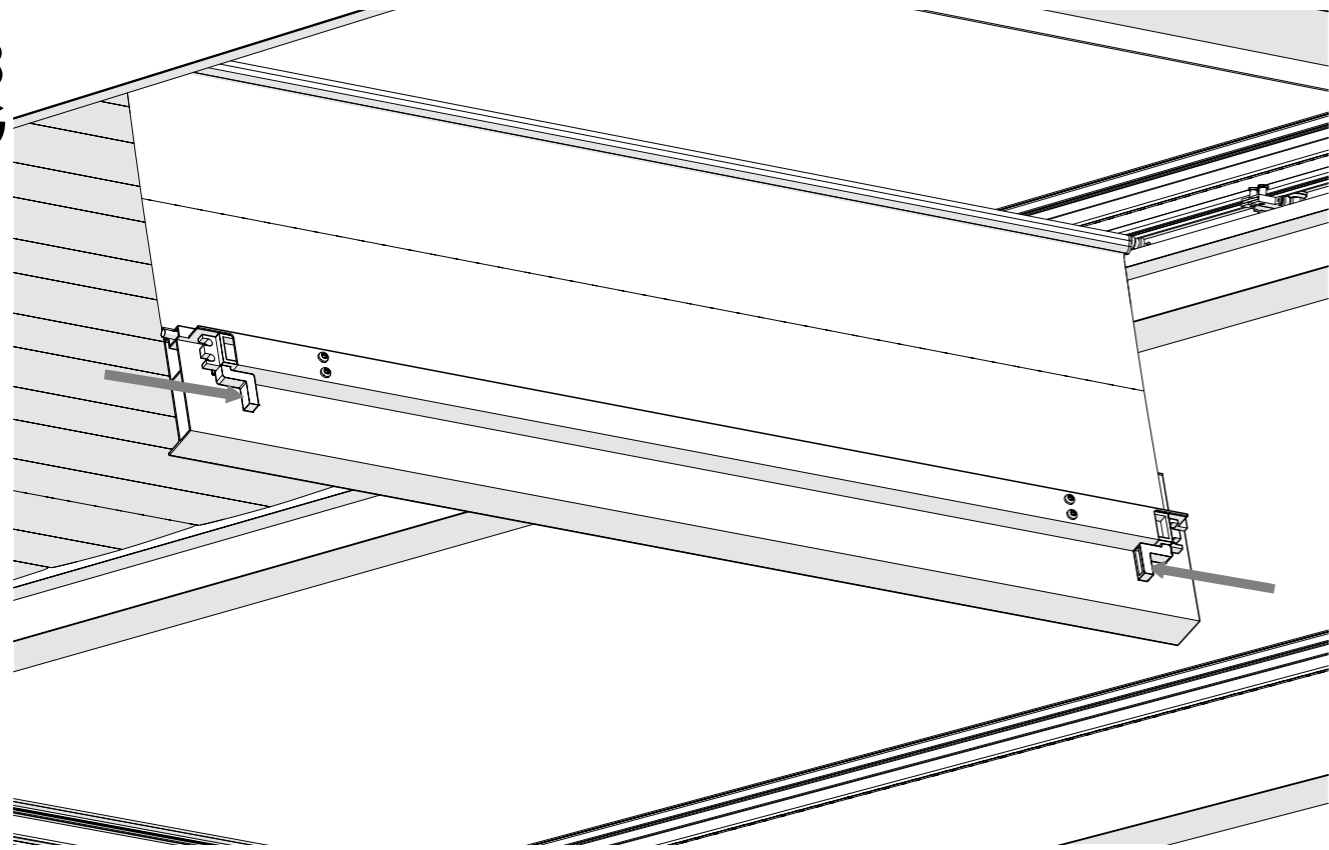

35

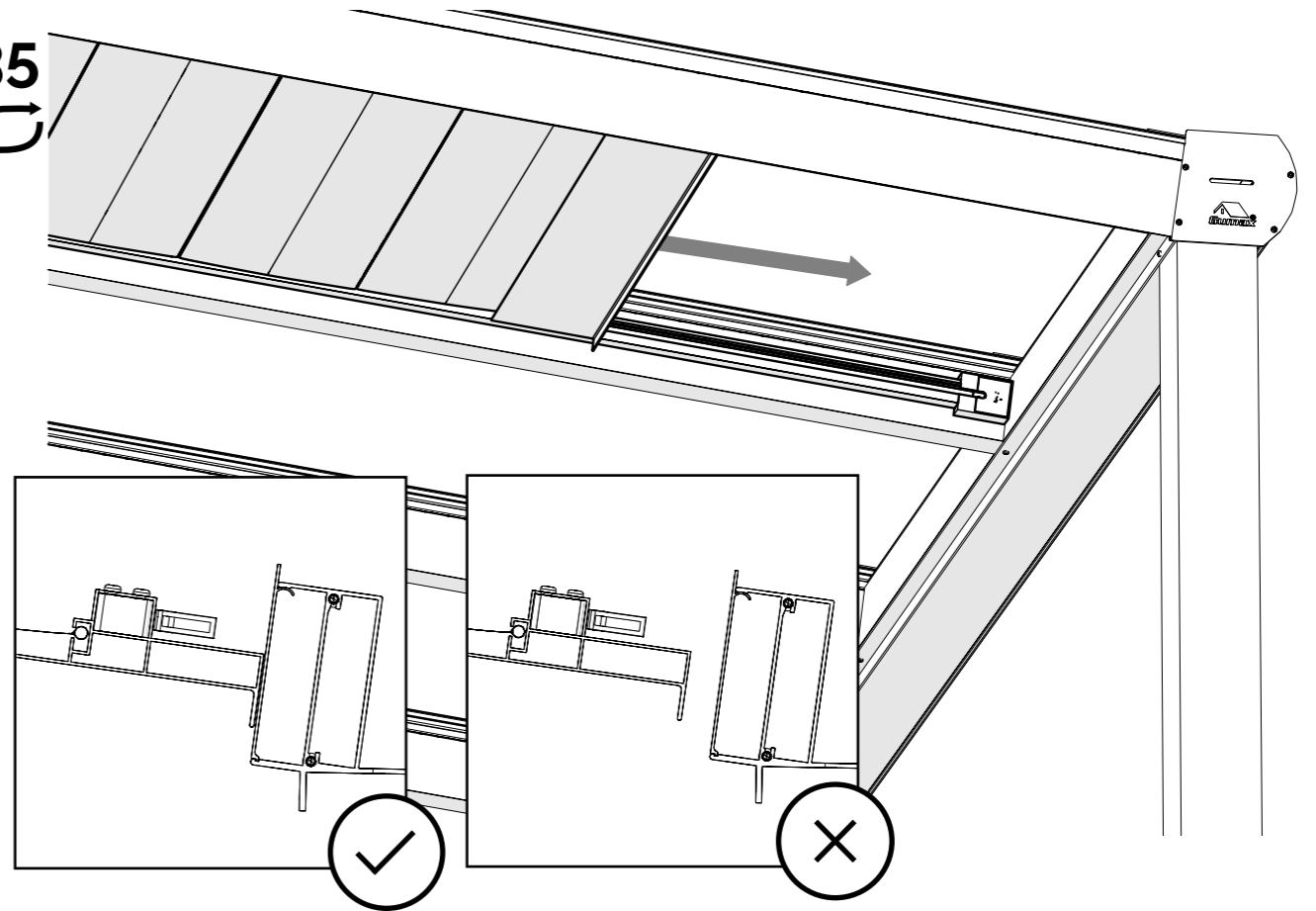

34

L+R

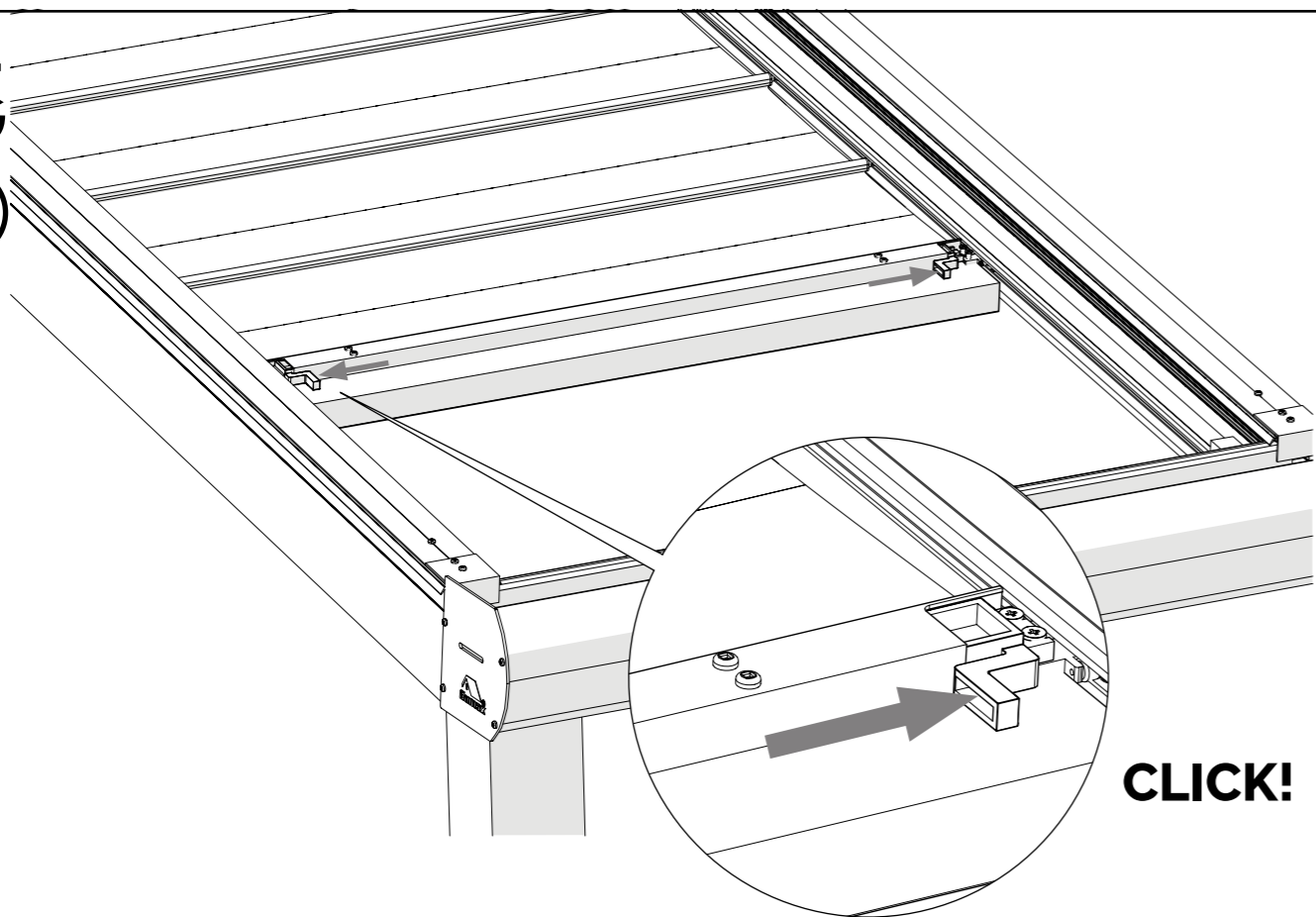

36

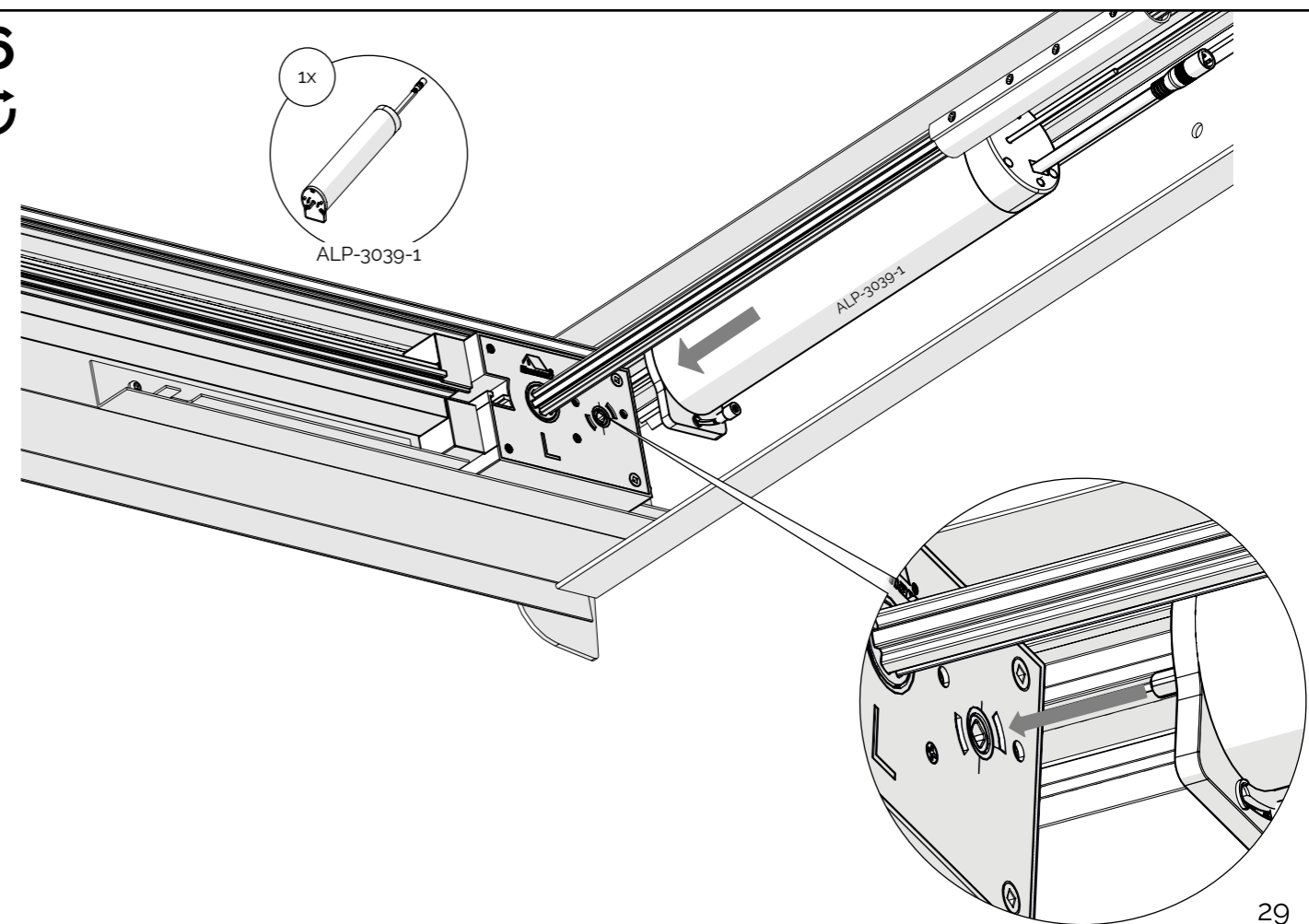

37

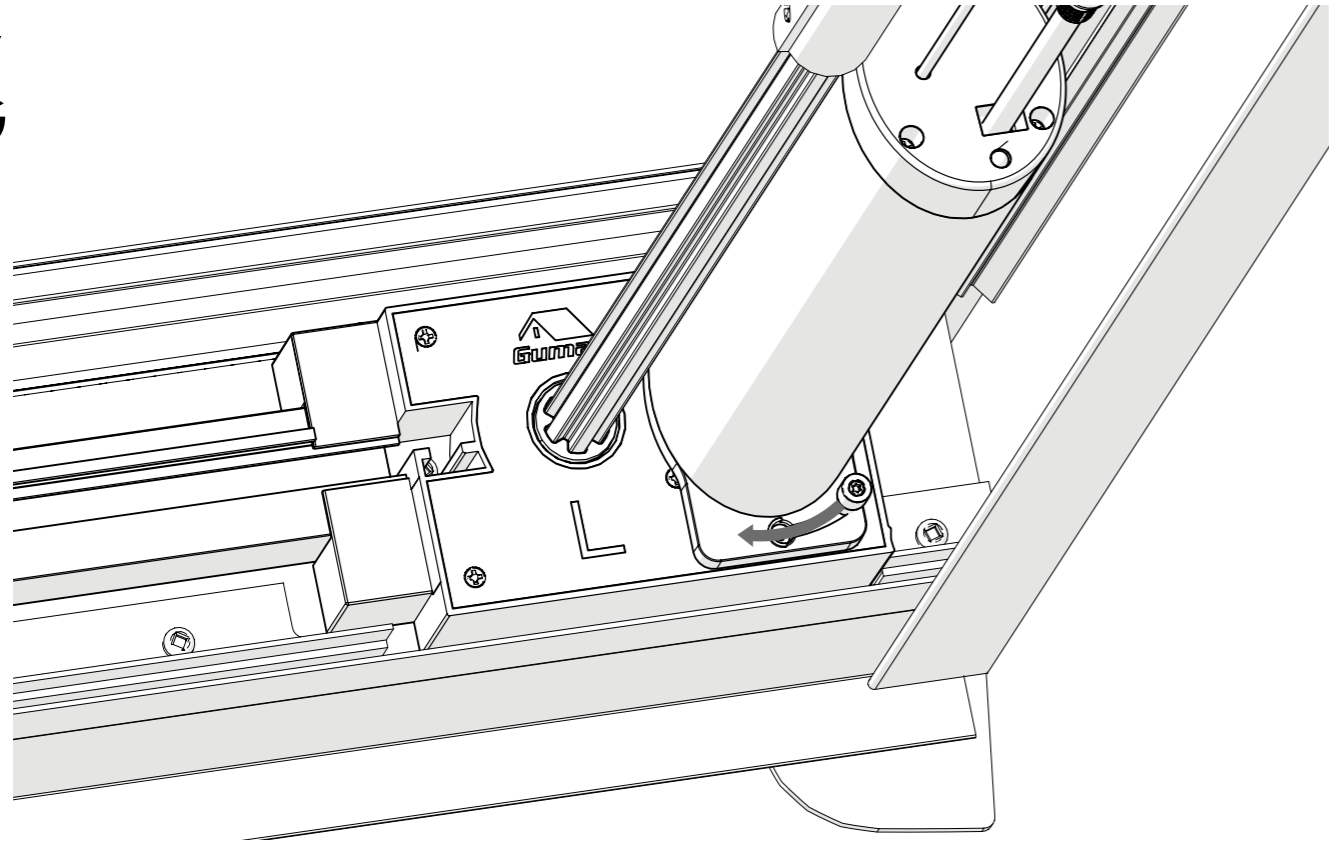

39

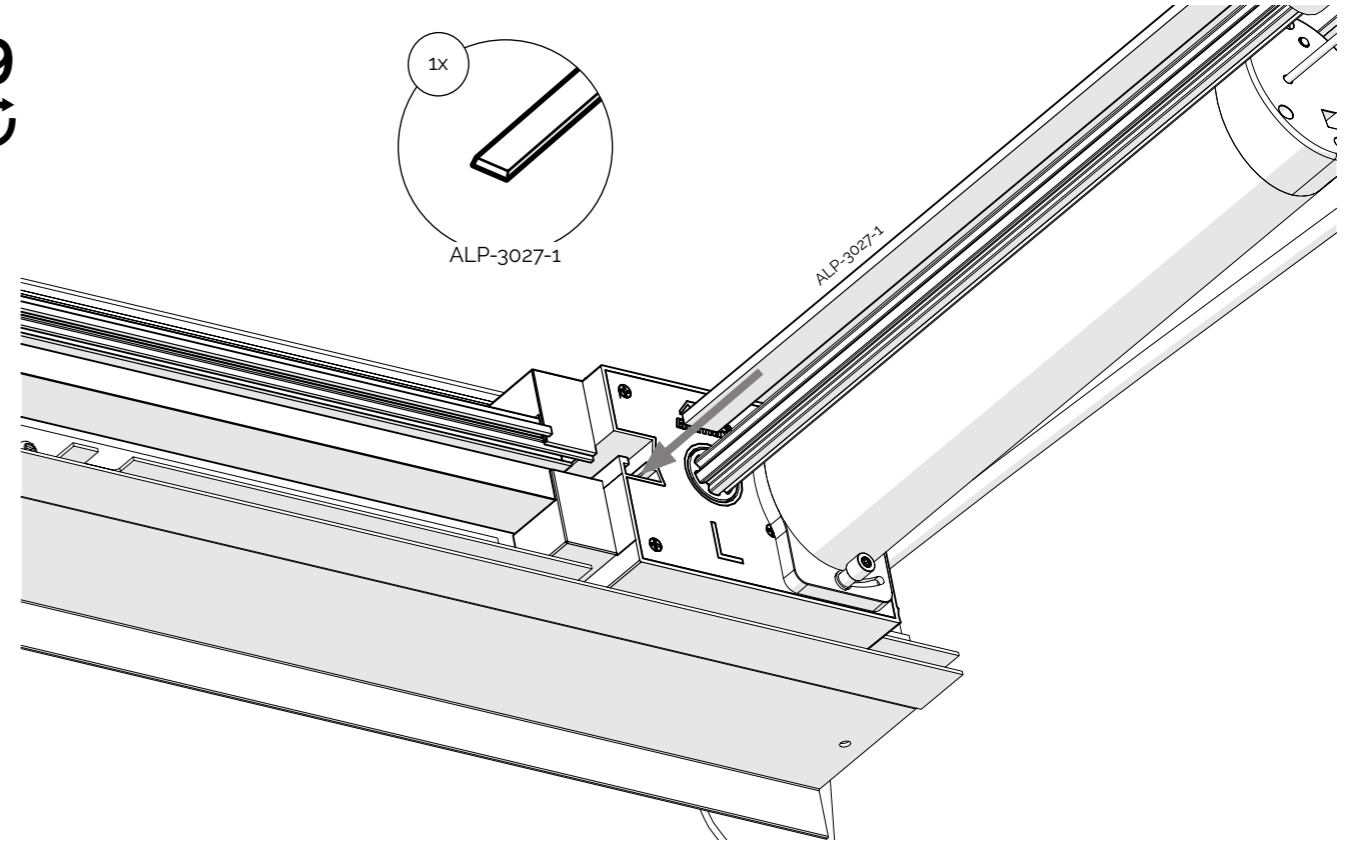

38

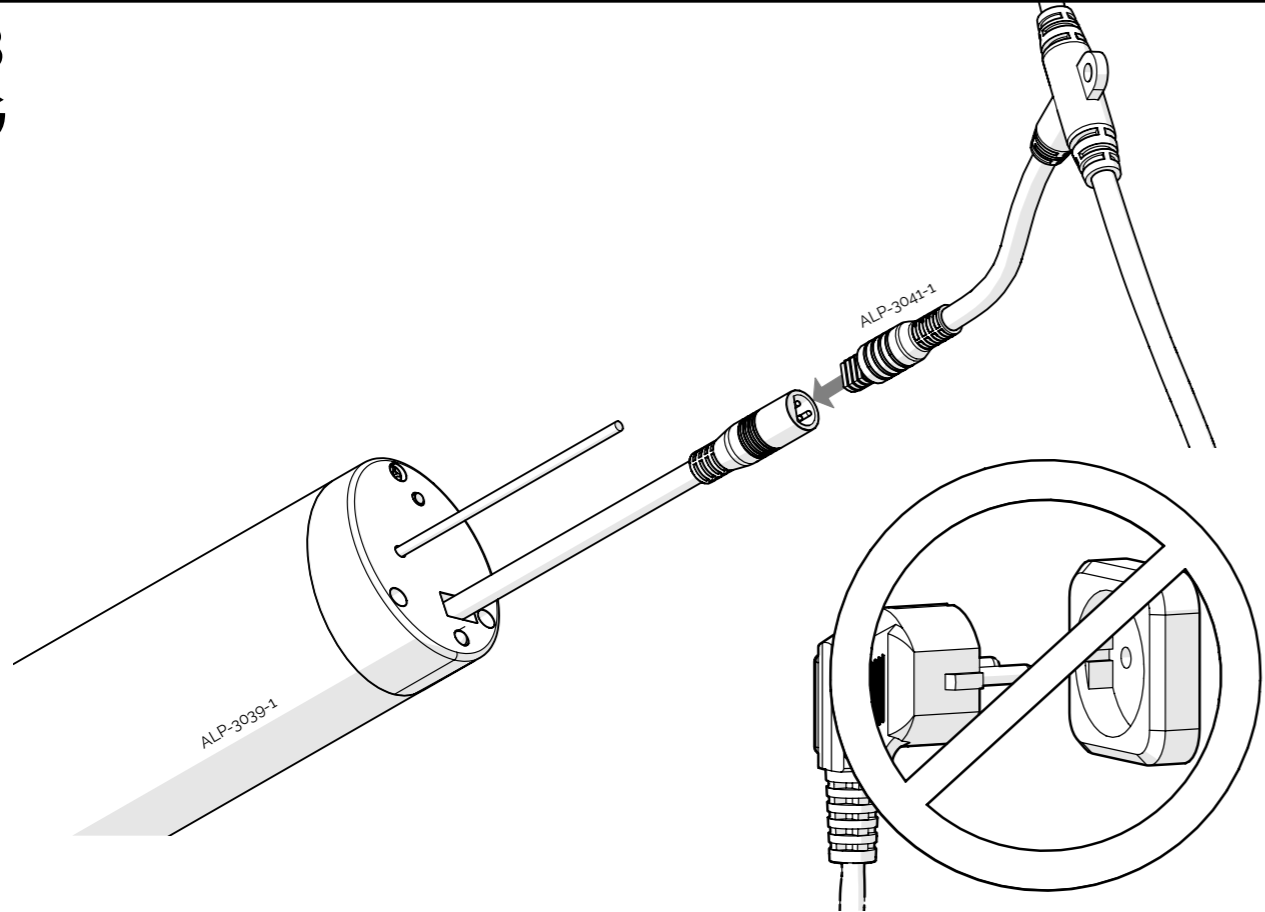

40

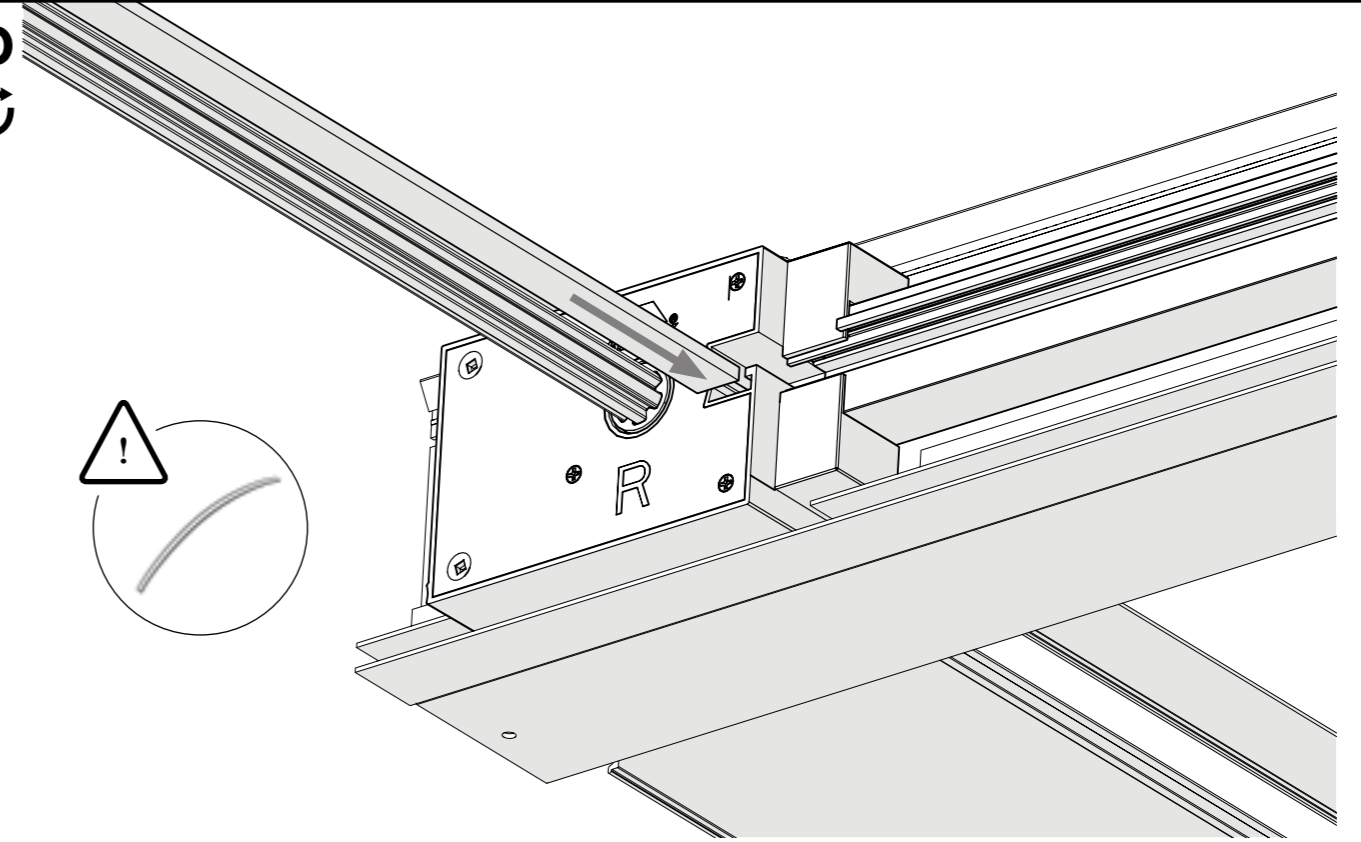

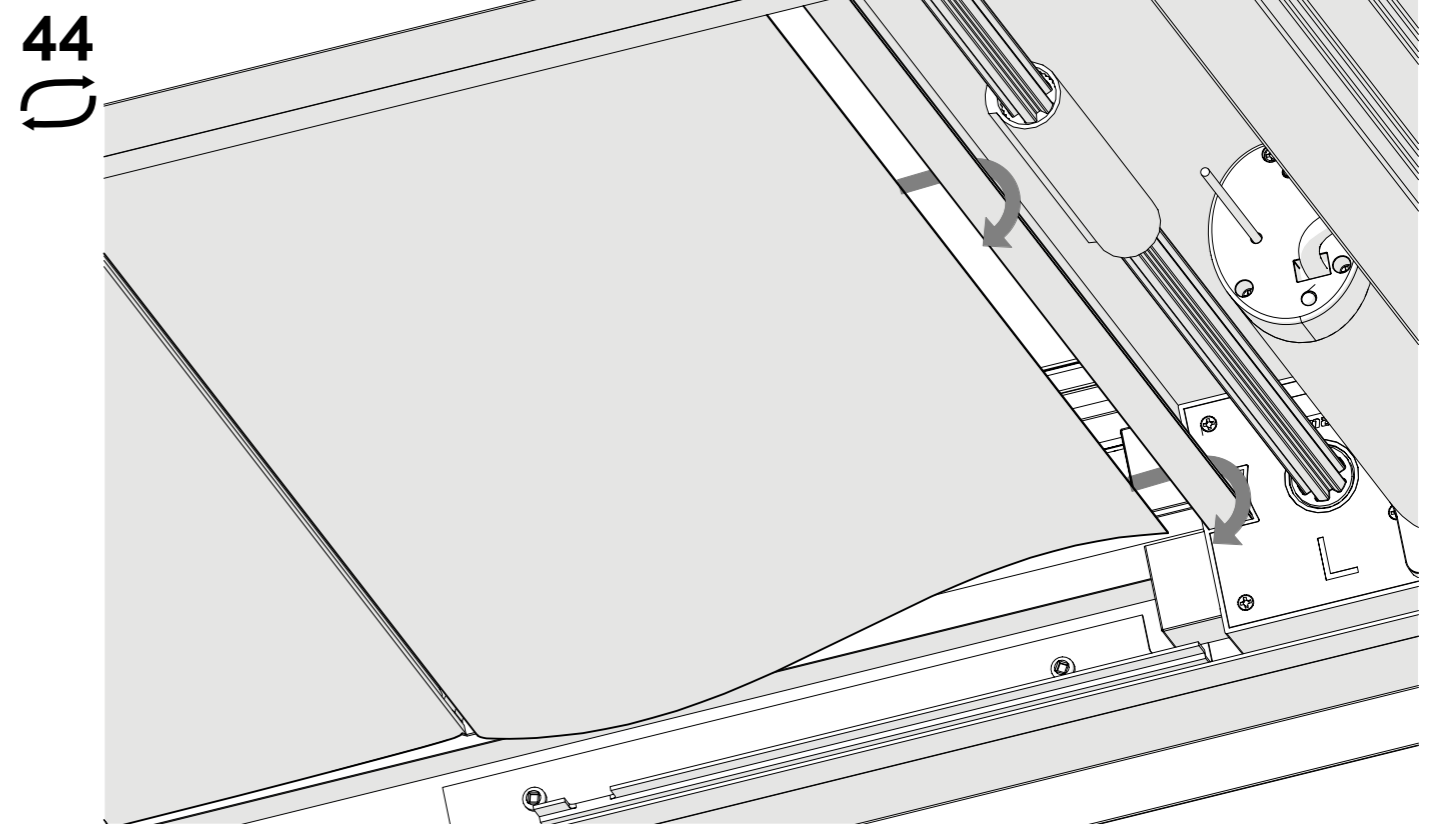
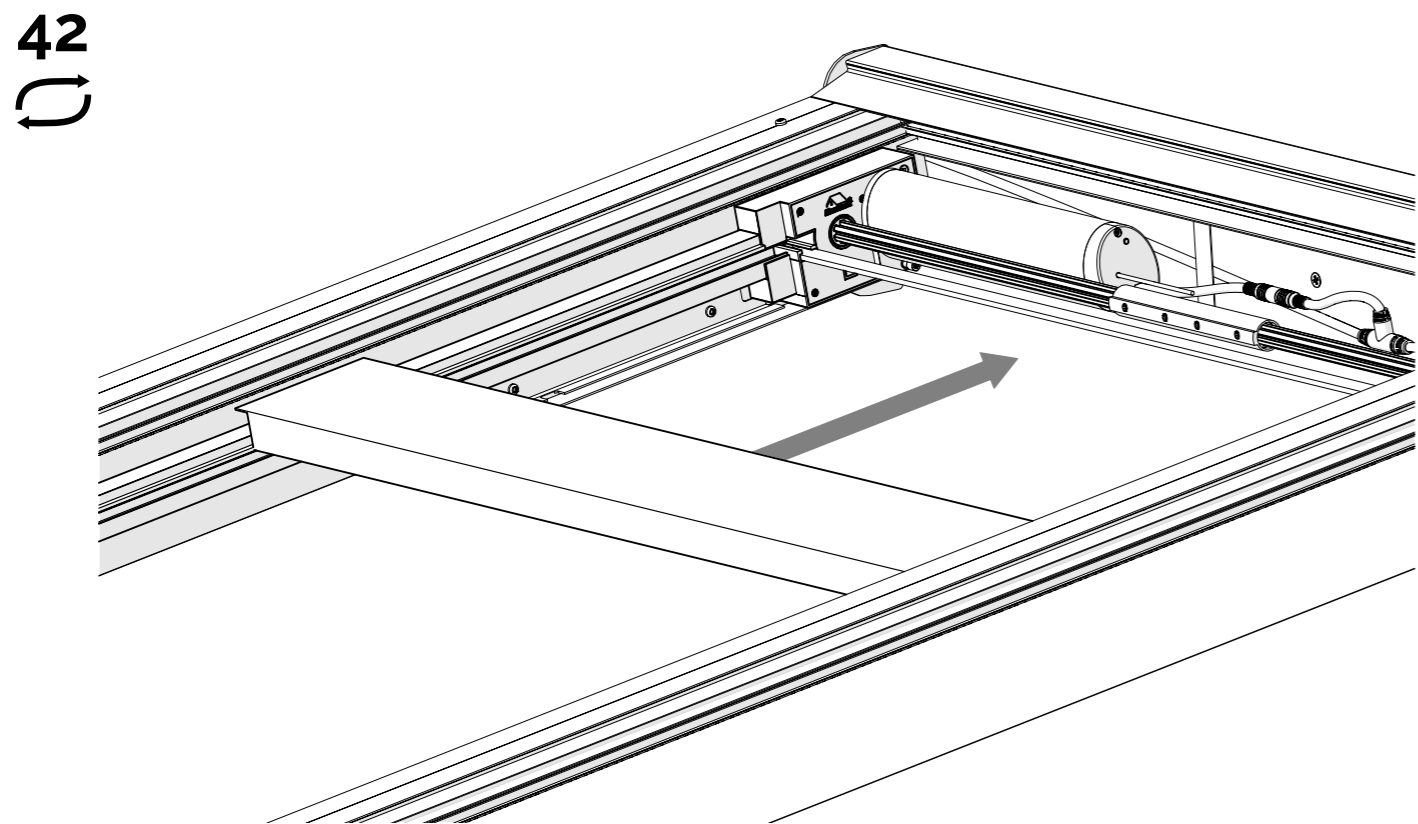
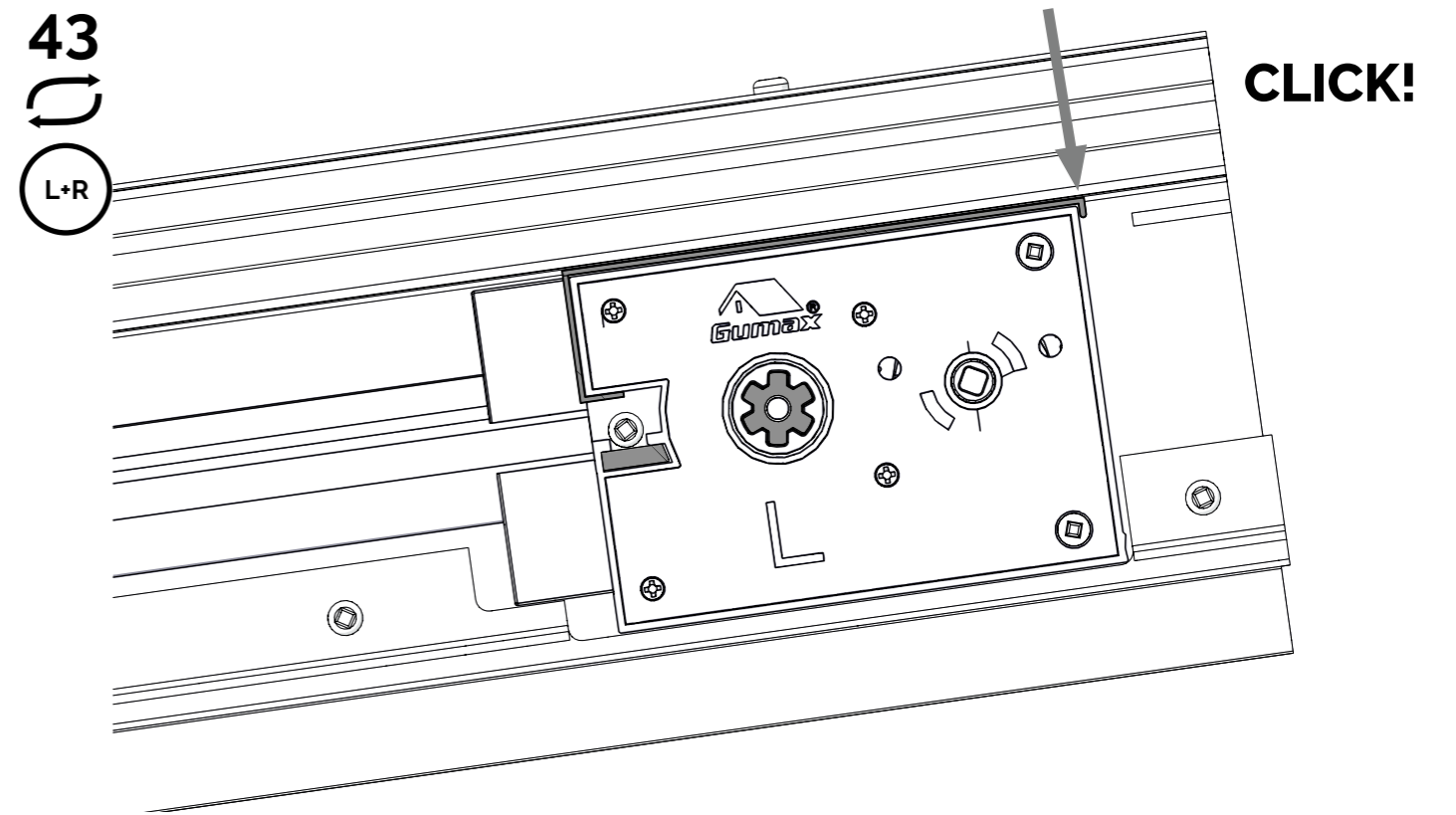
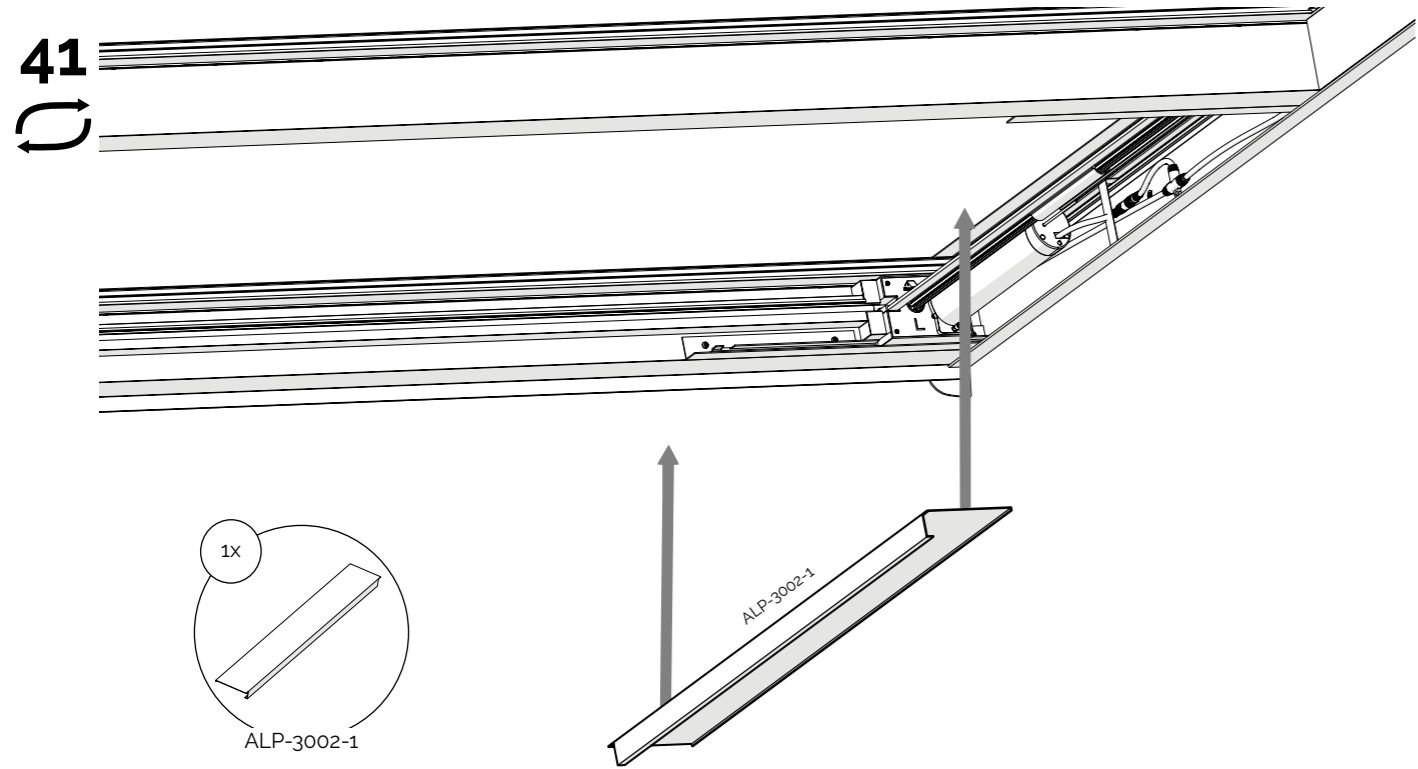

45

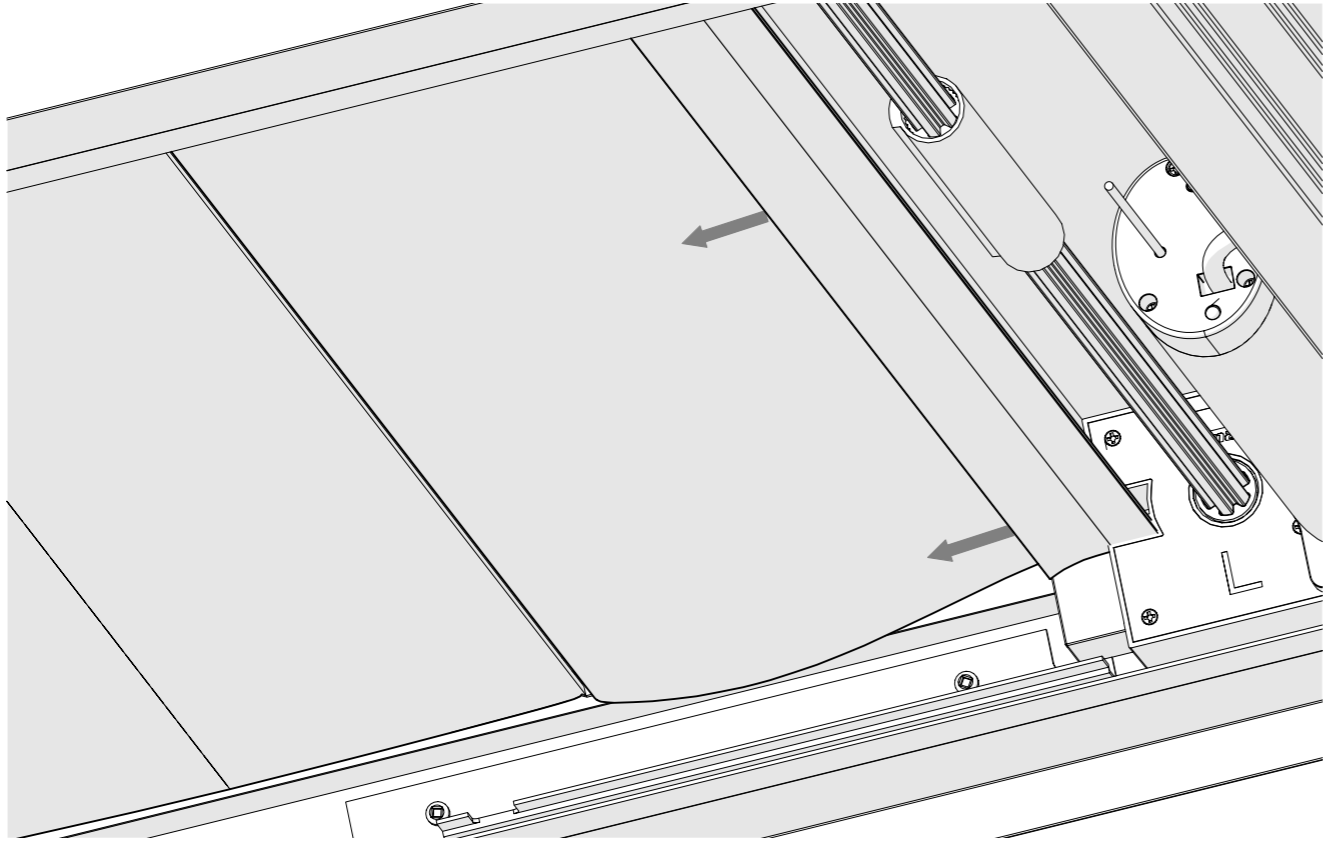

47

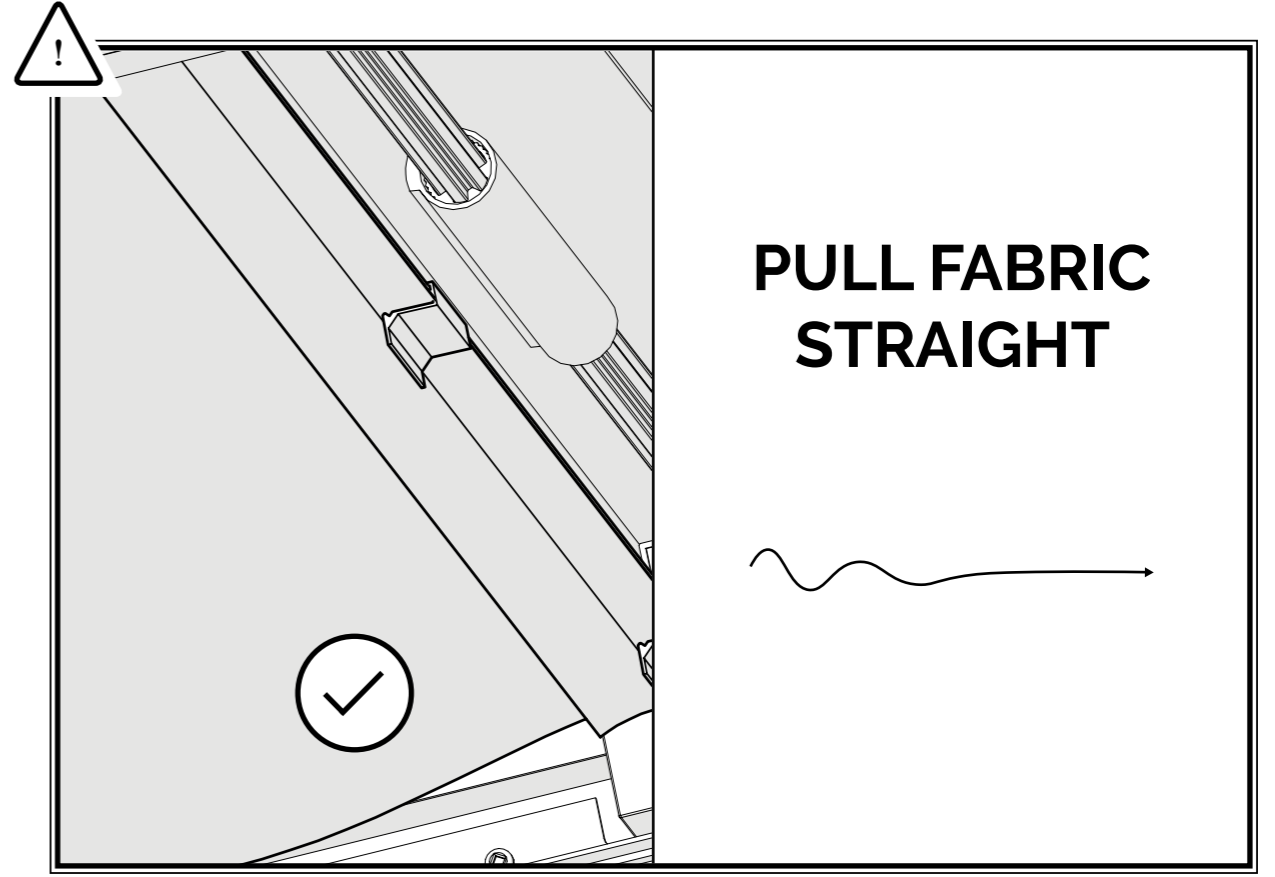

46

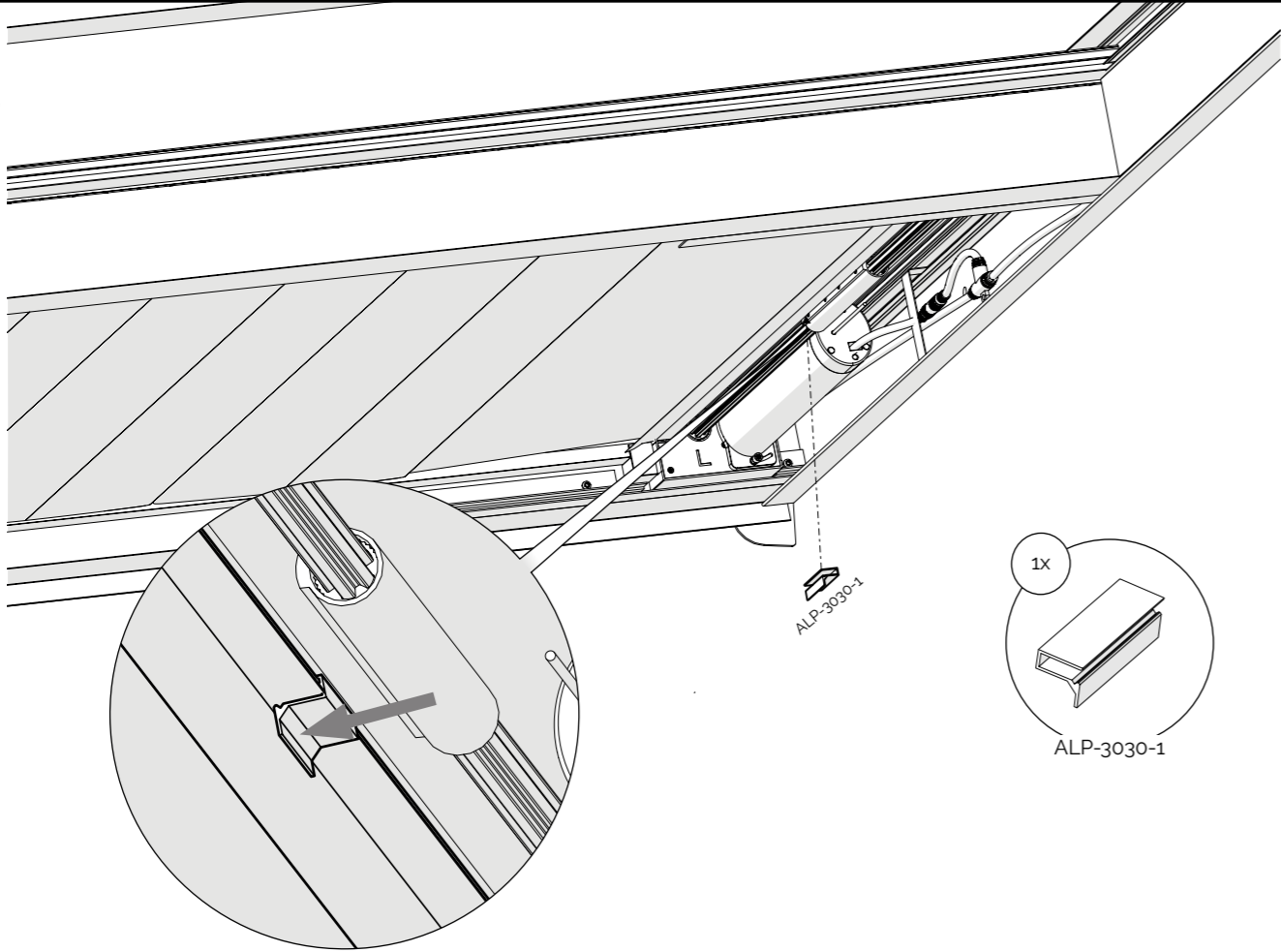

48

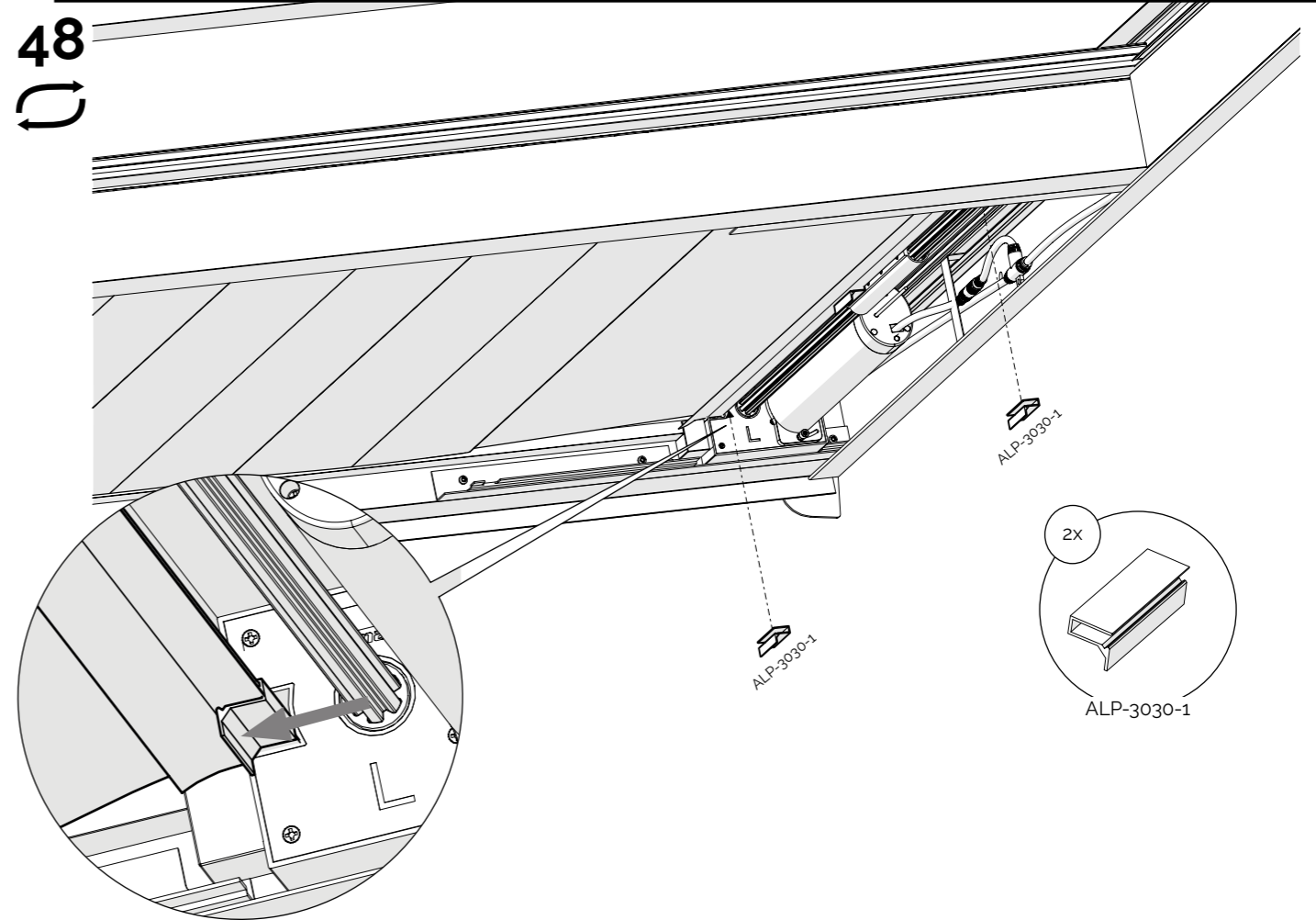

49

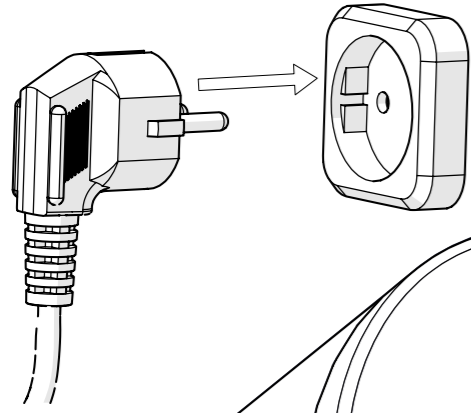

RESET MOTOR

5 sec

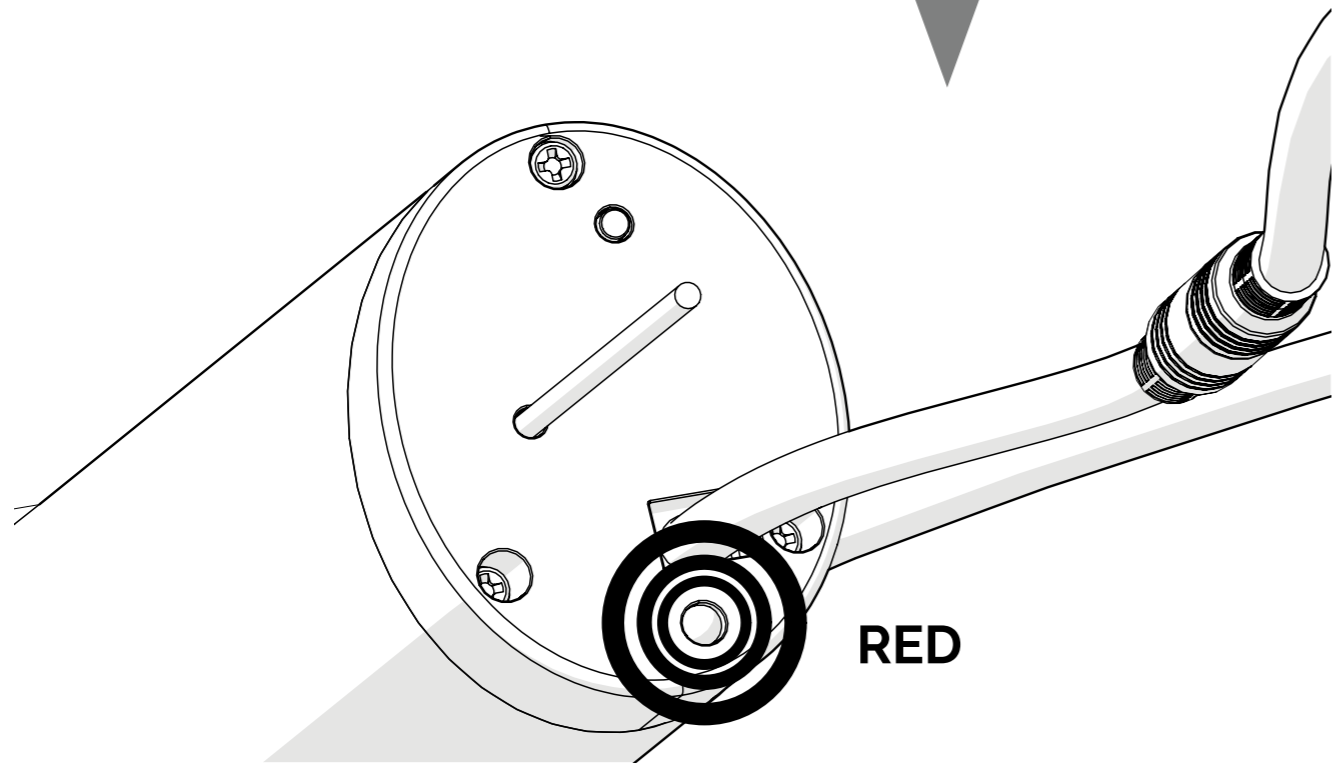
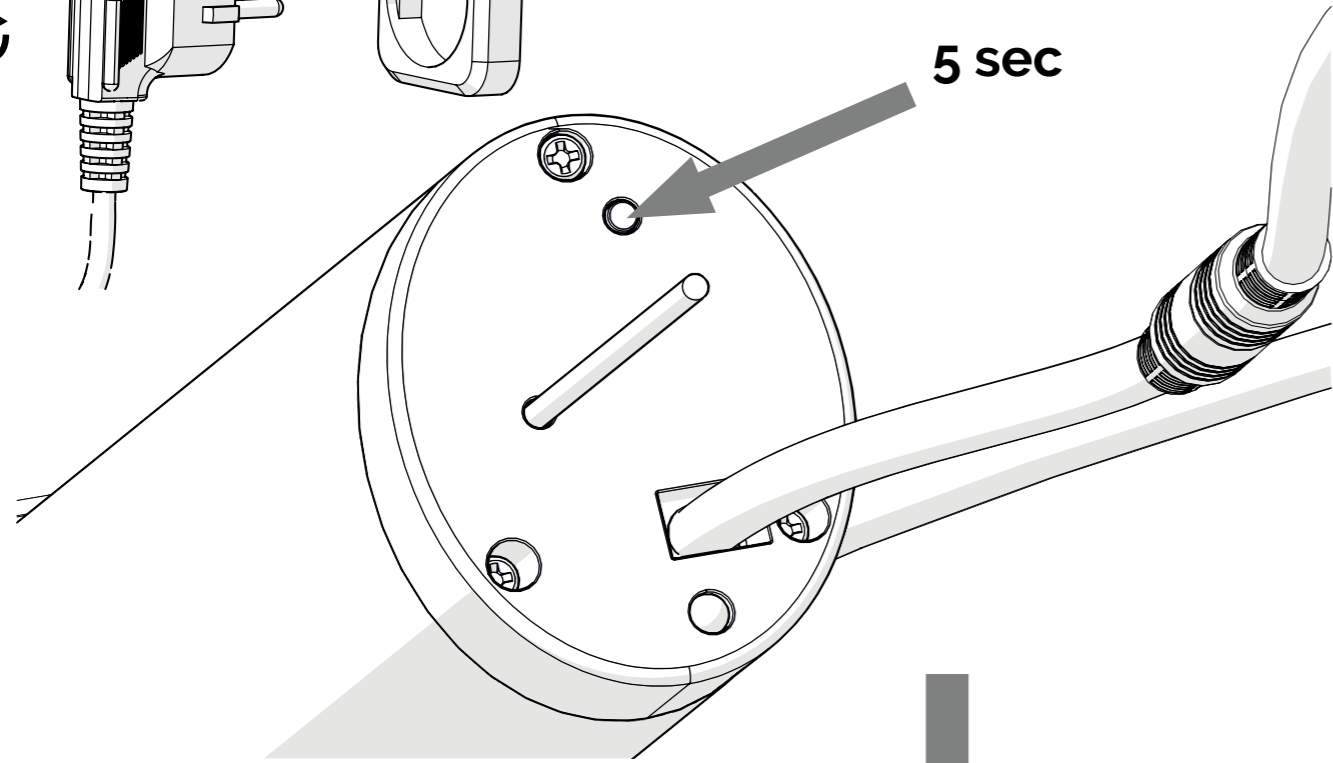

RED

50

1 sec

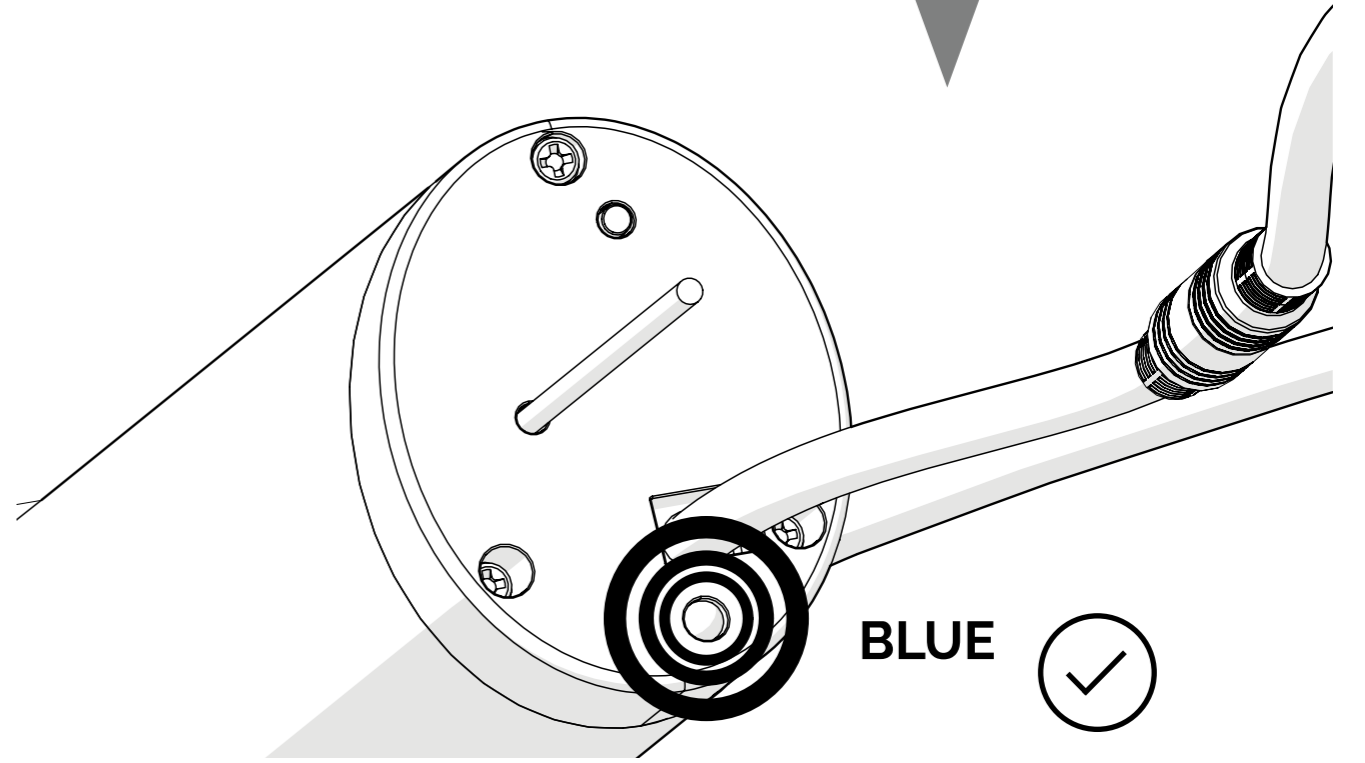
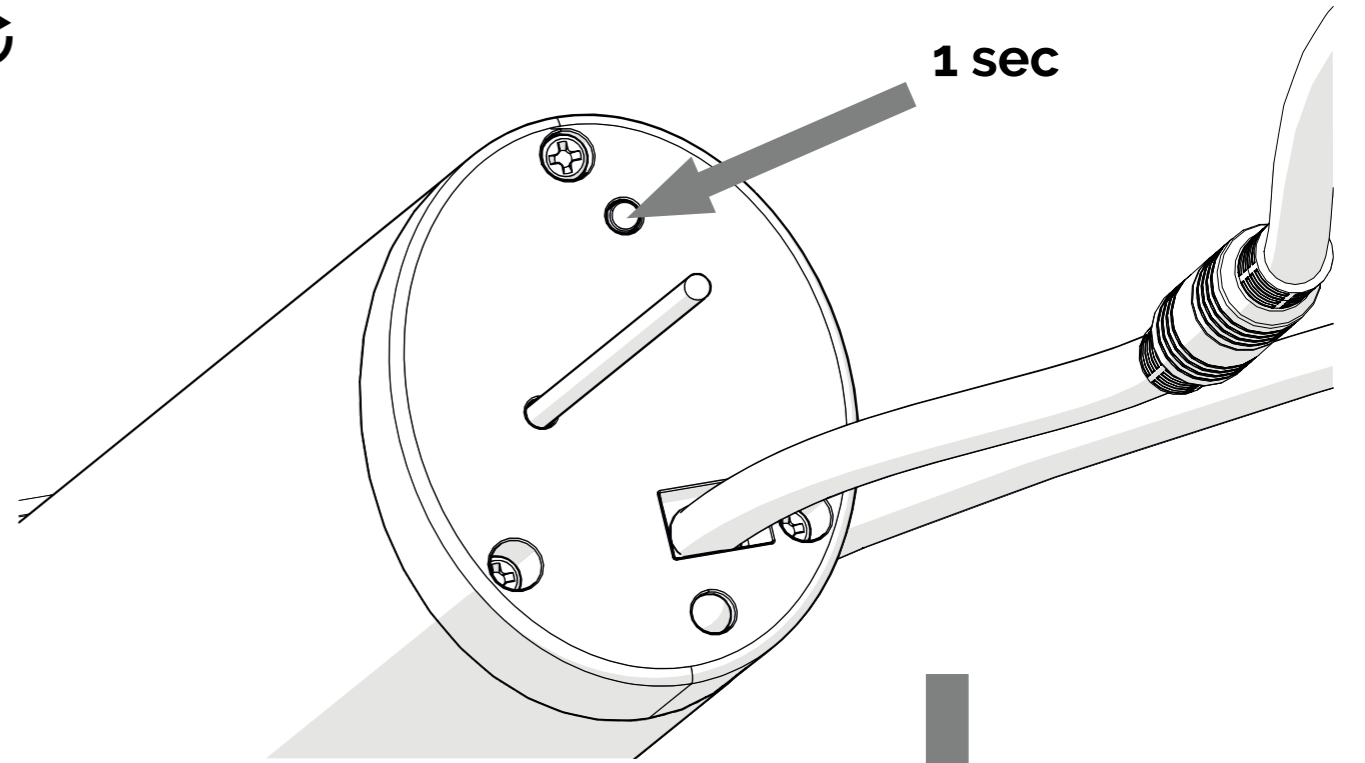

BLUE



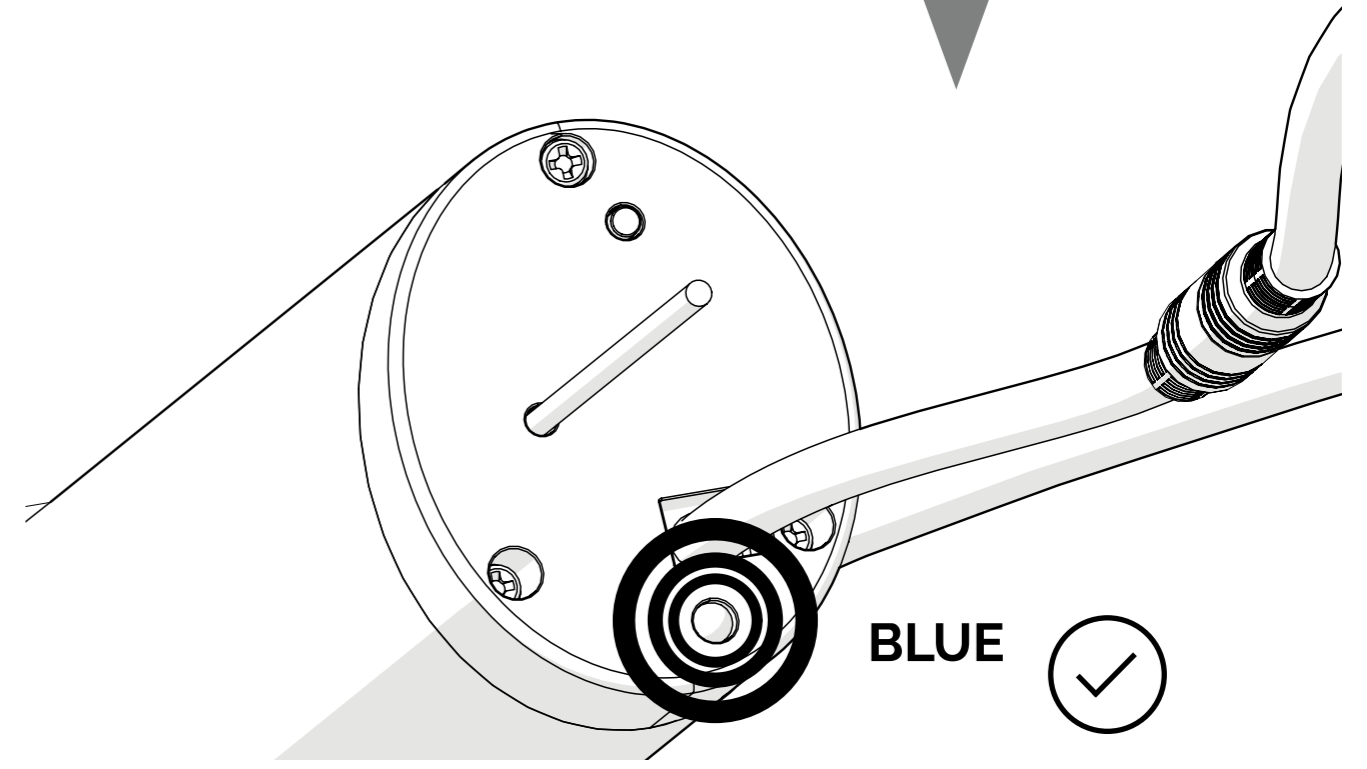
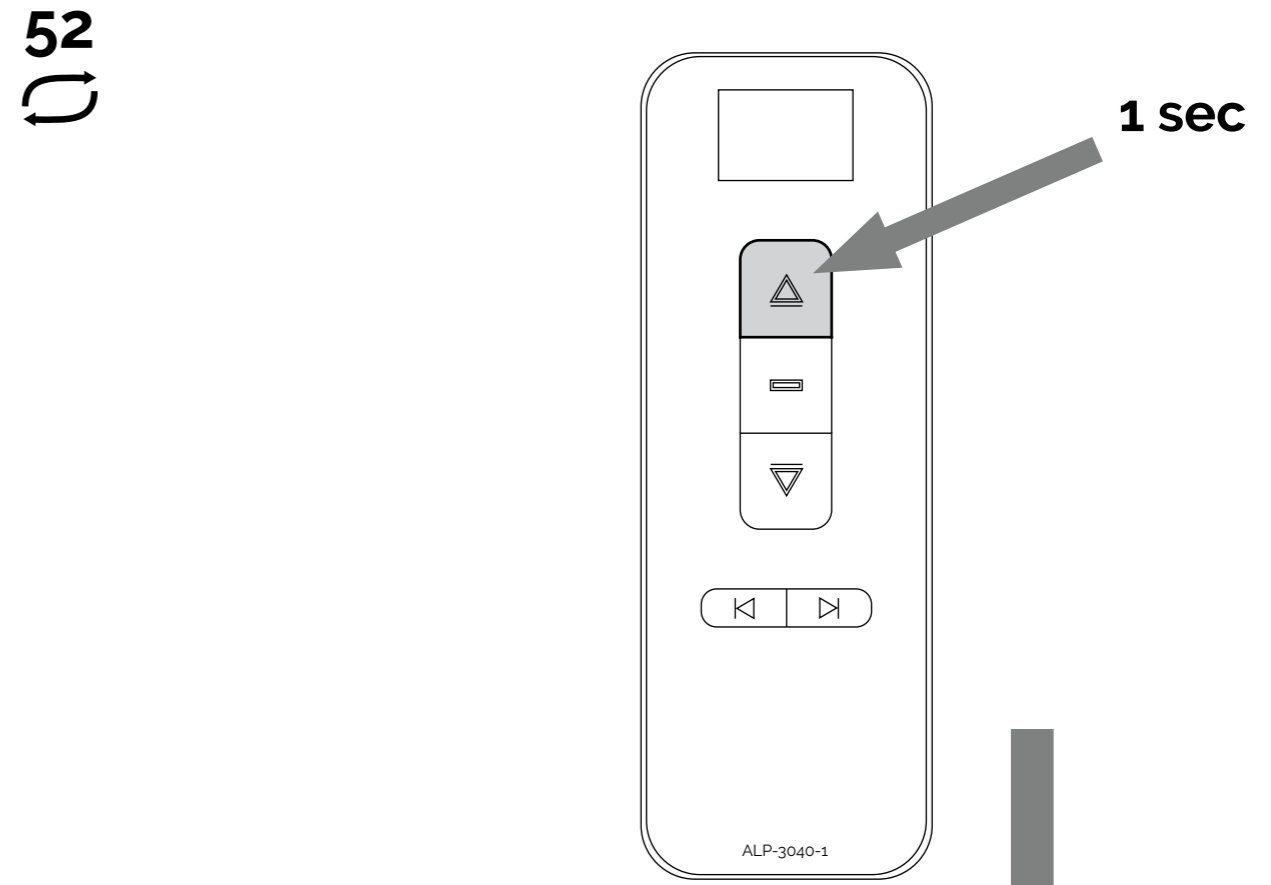
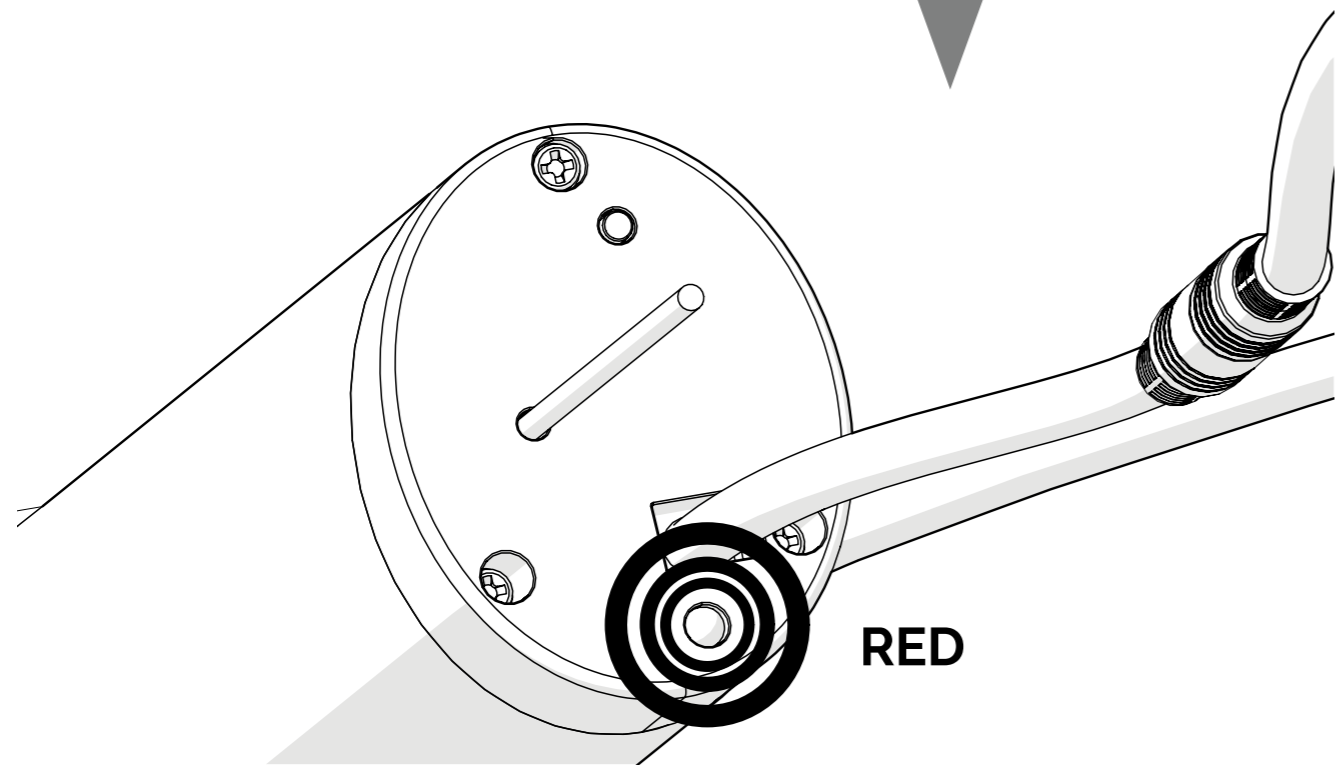
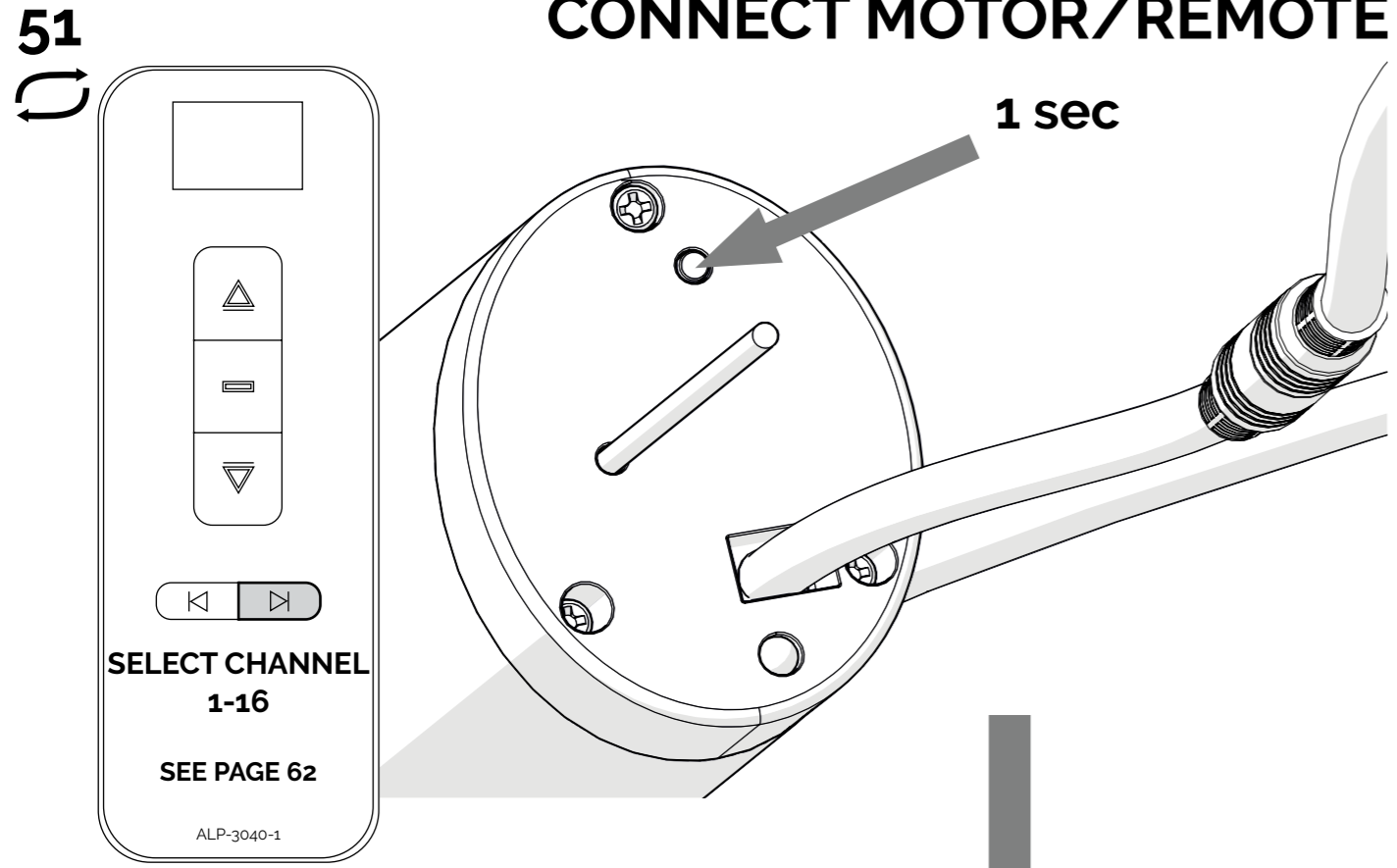

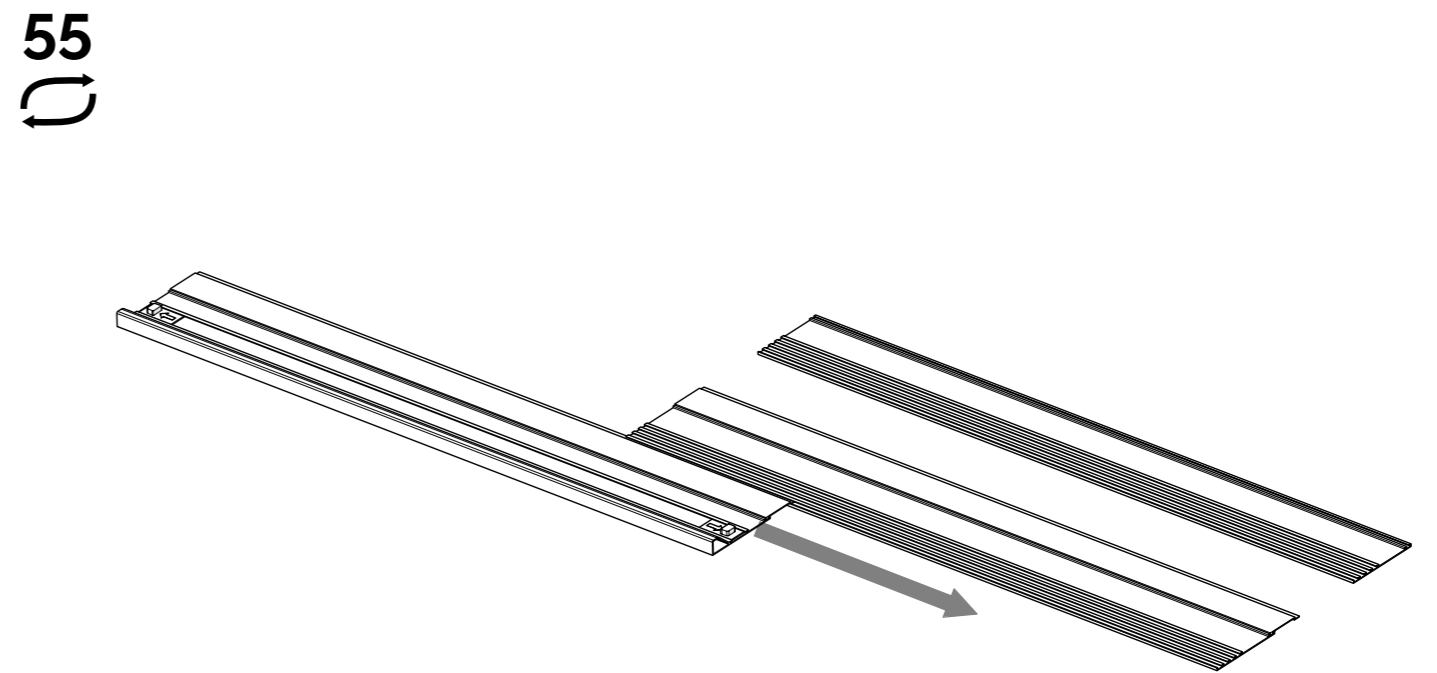
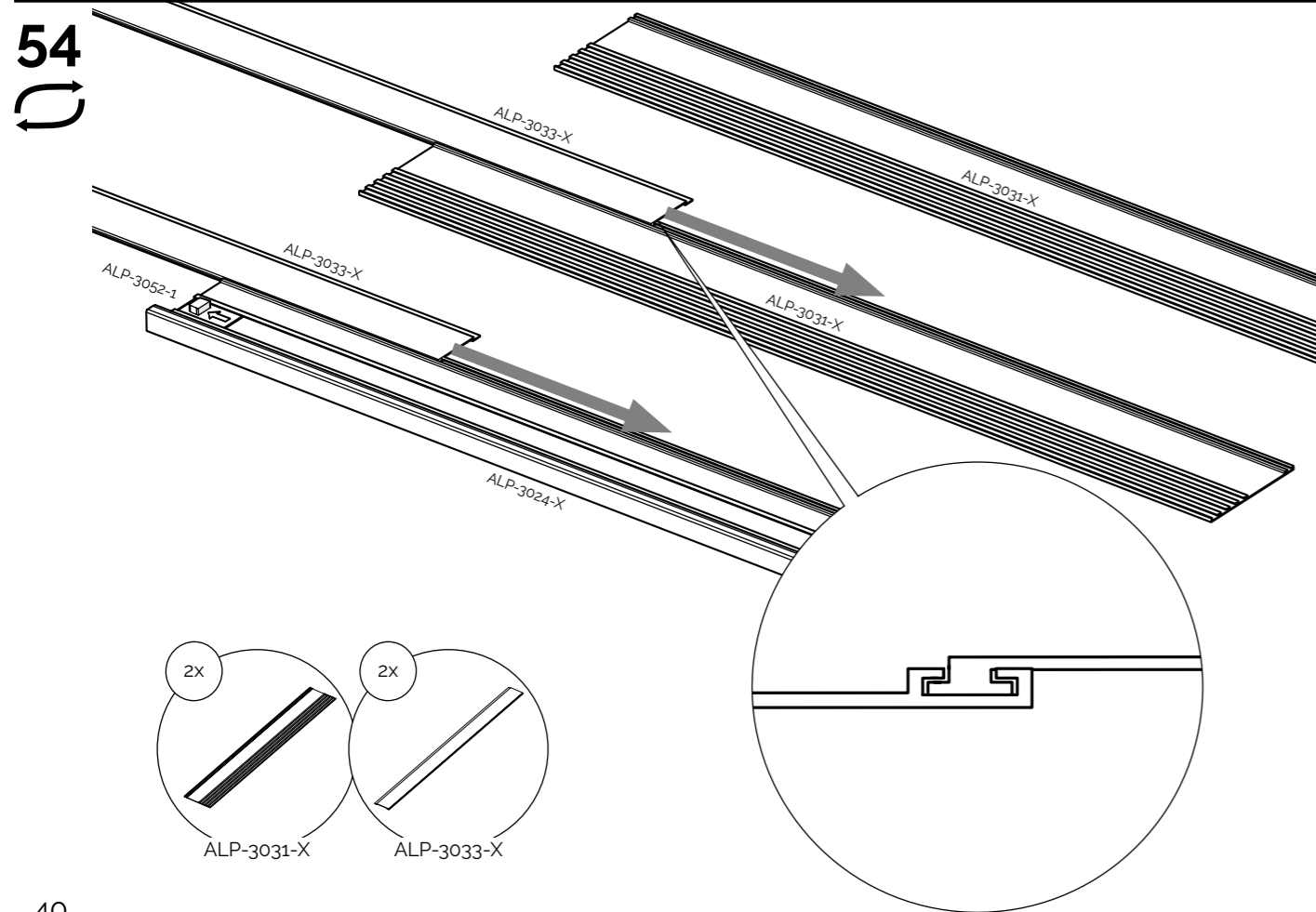
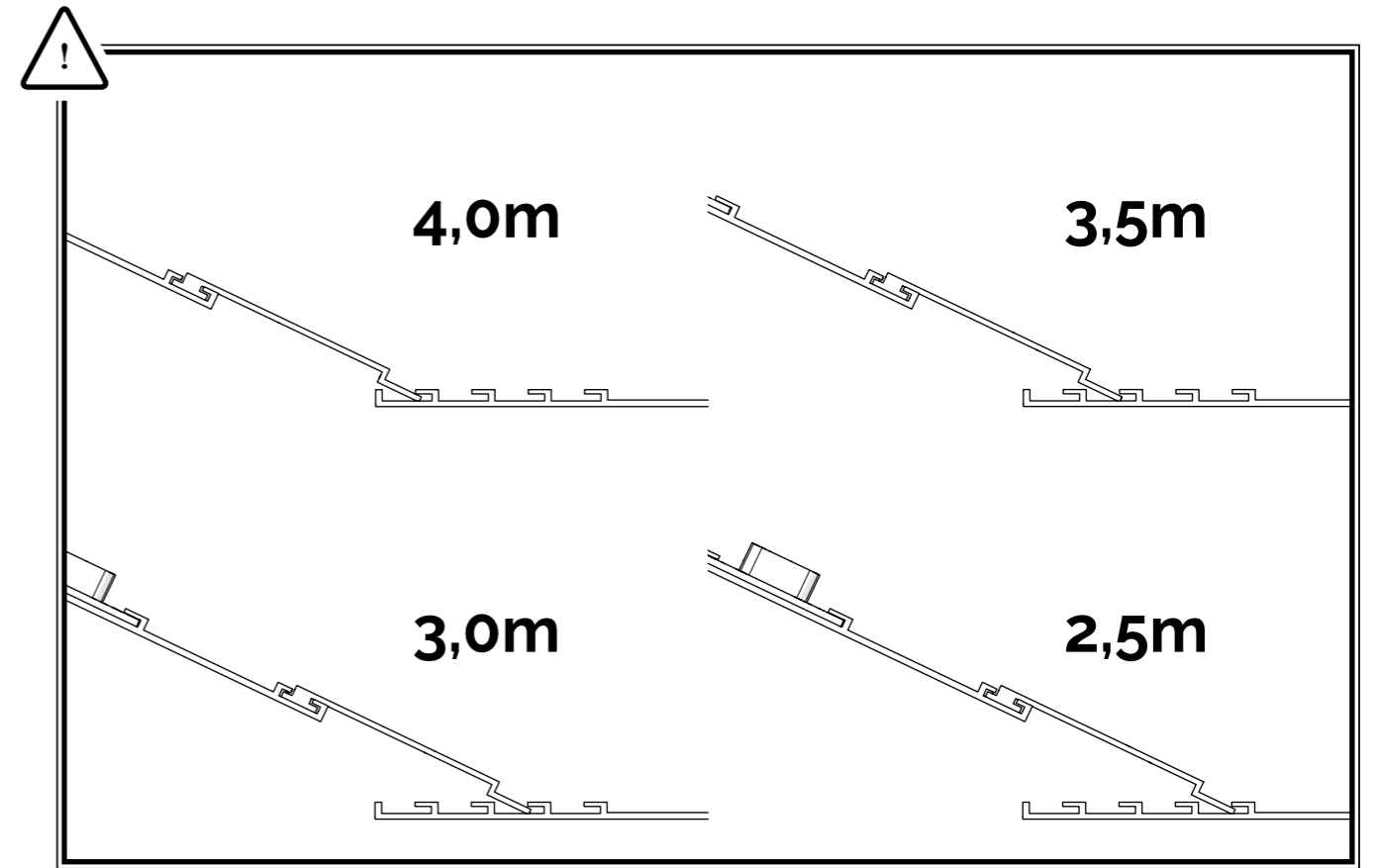
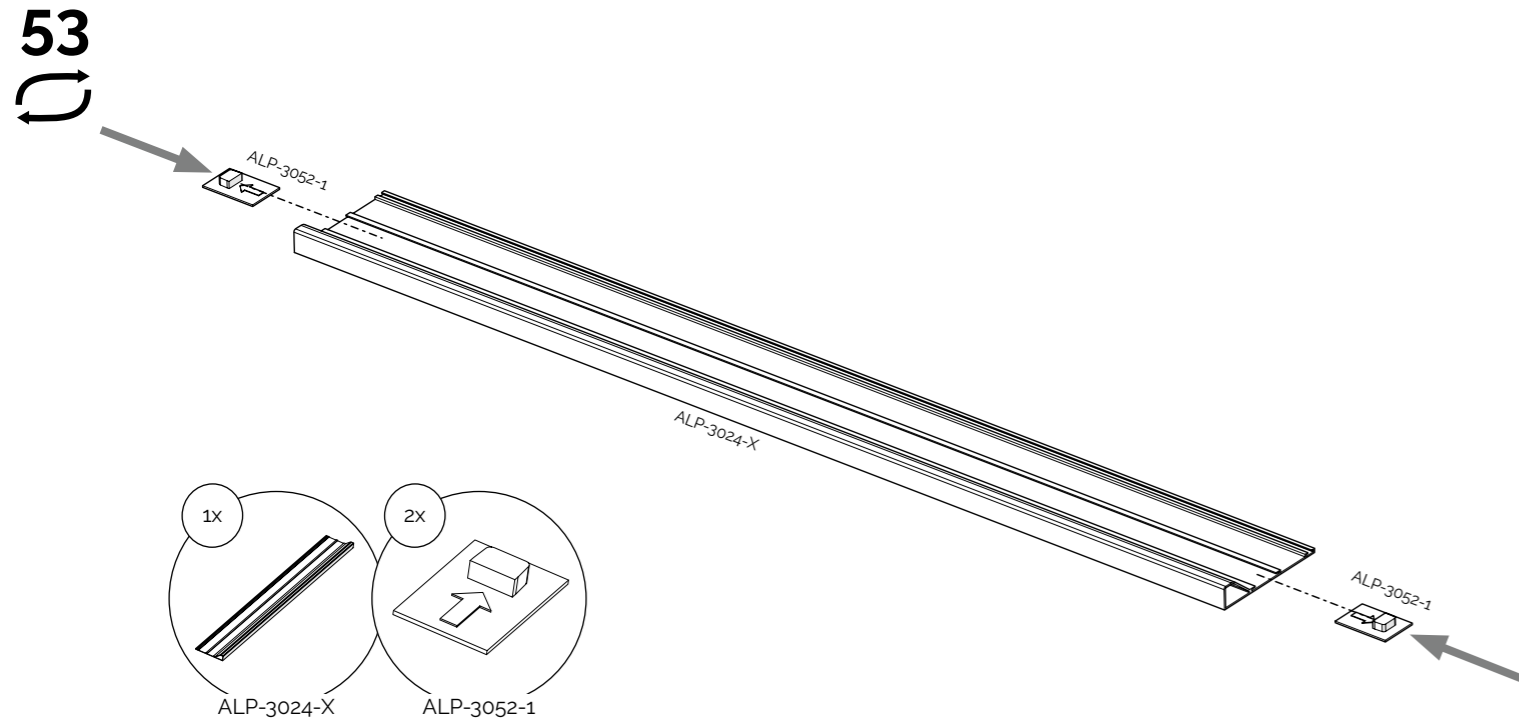

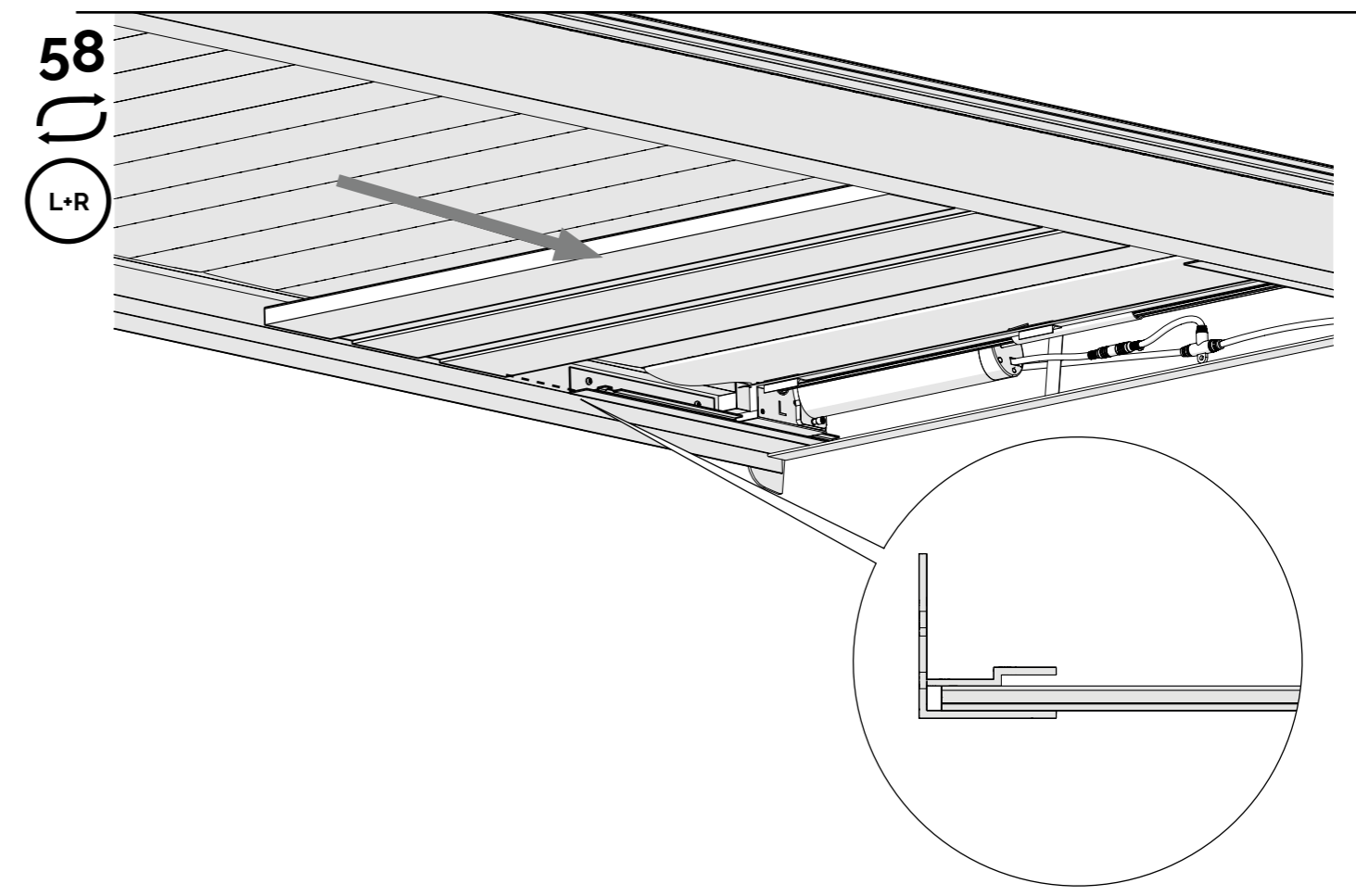
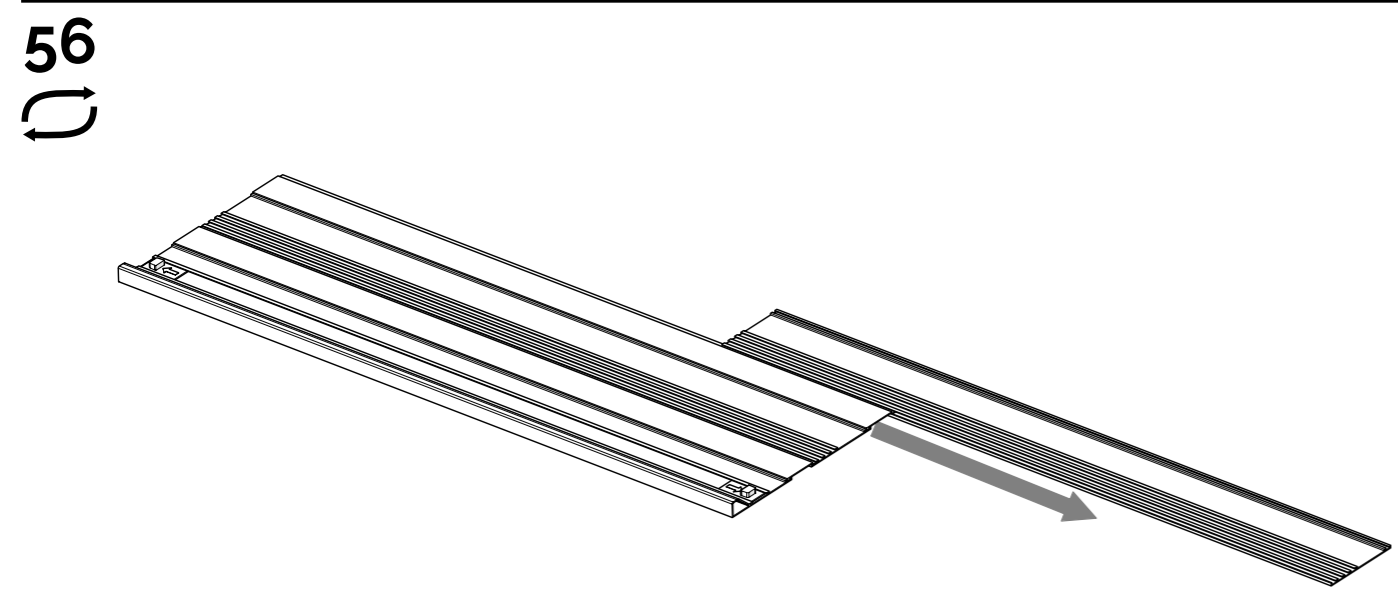
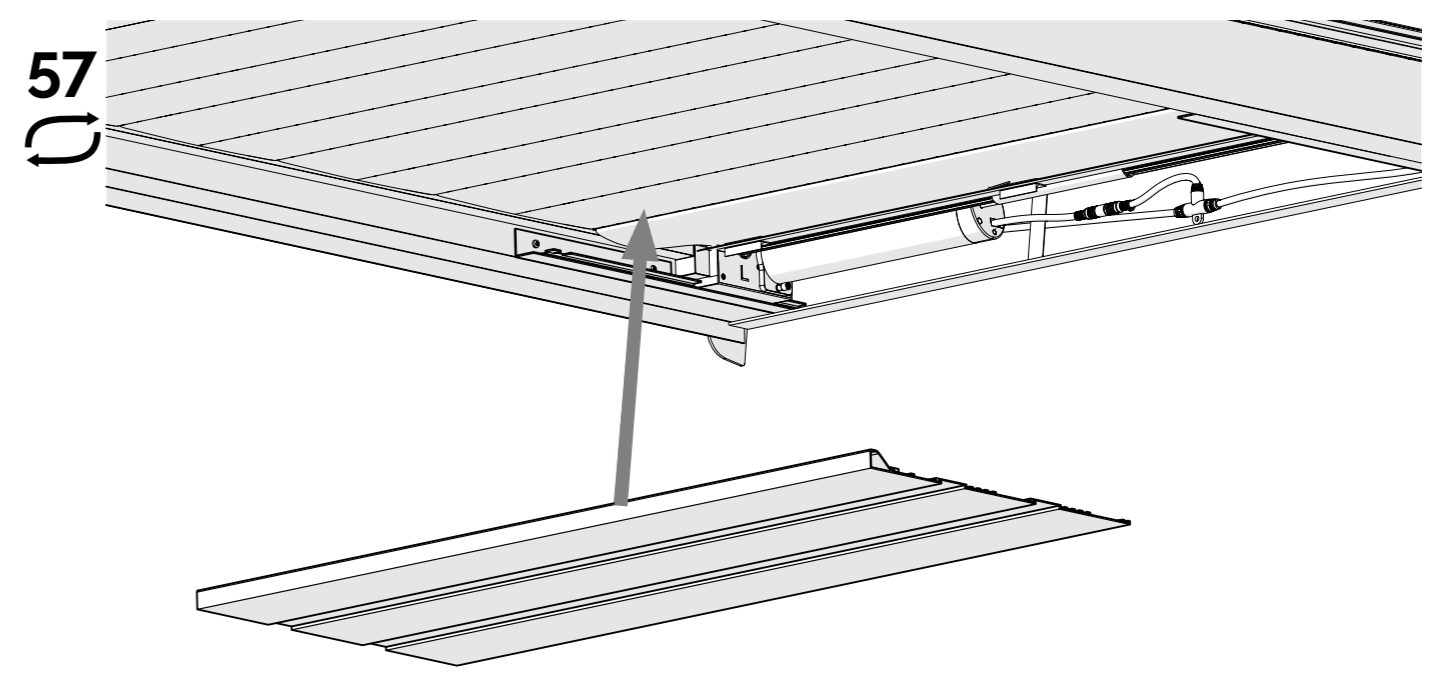
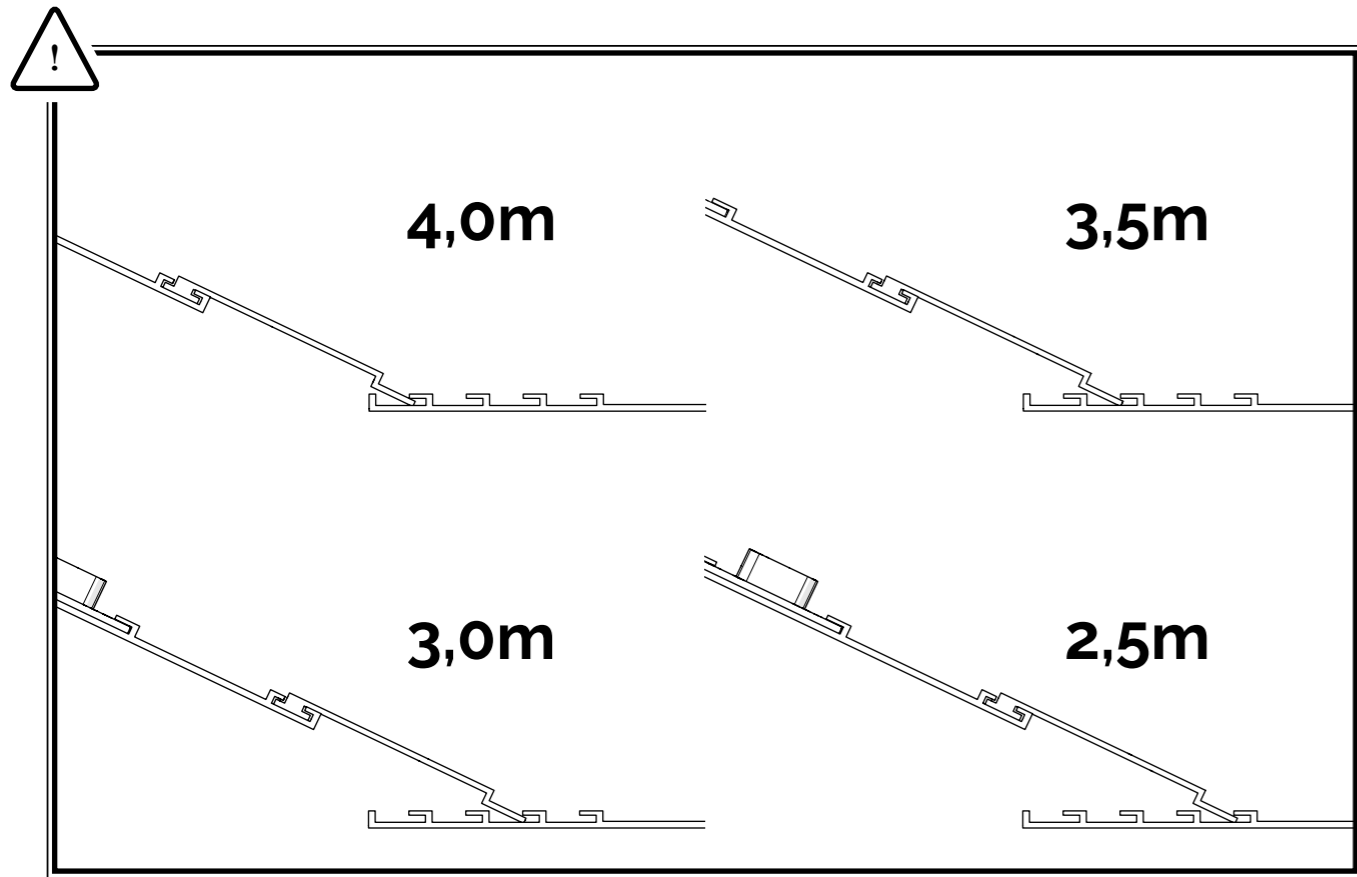

59
L+R

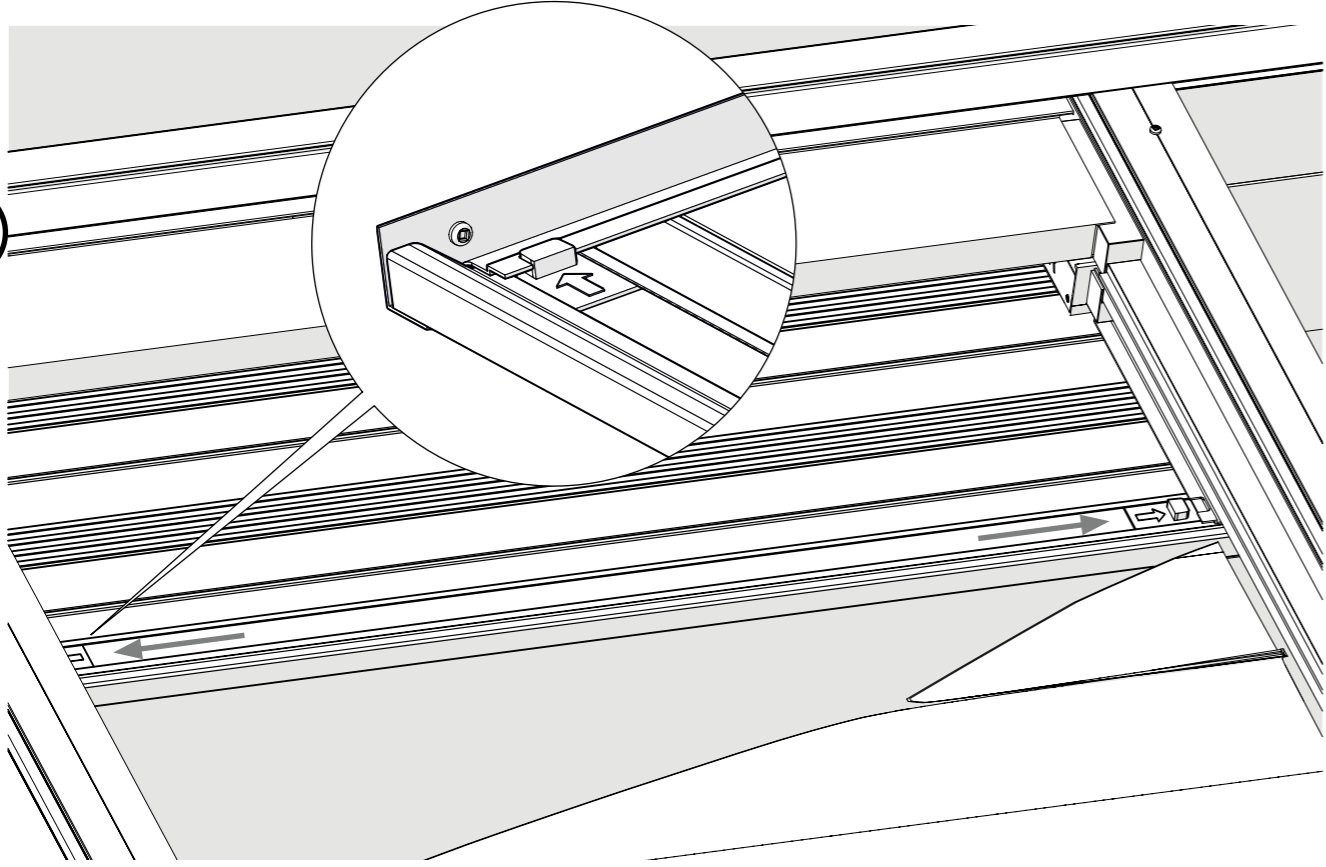

61

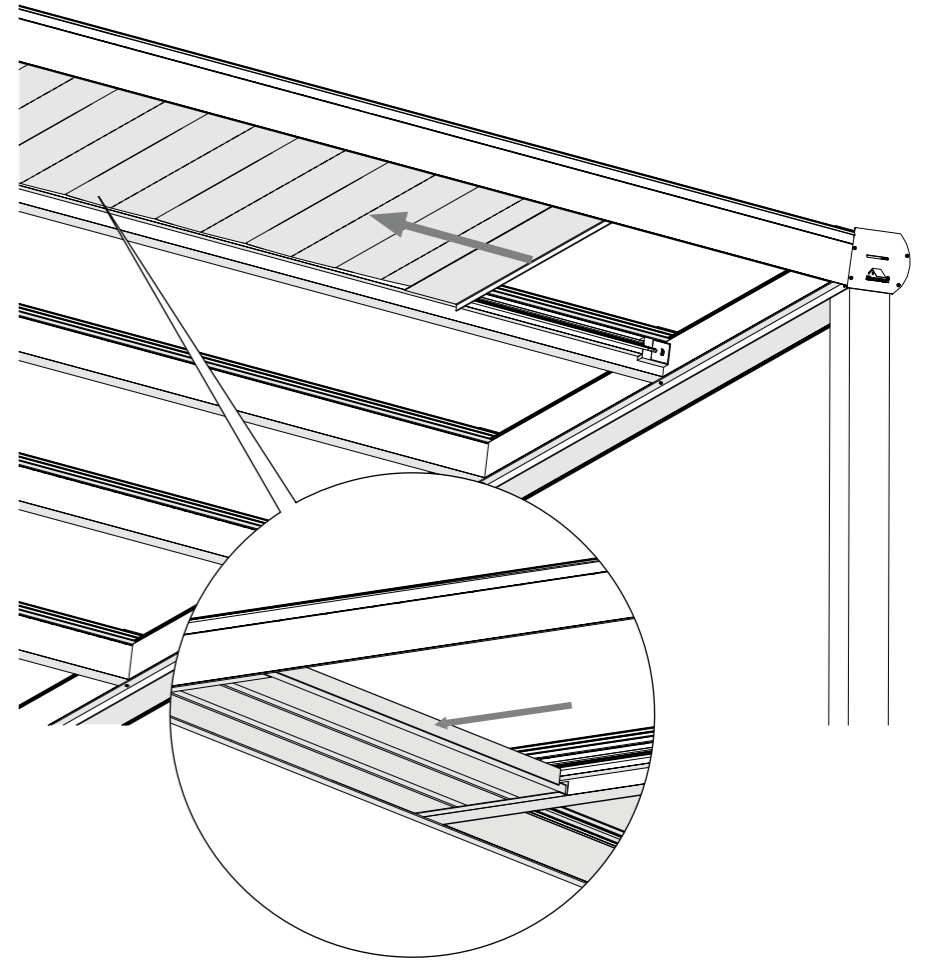
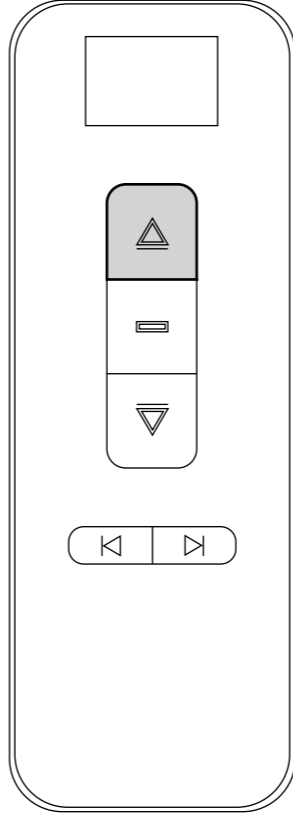

60

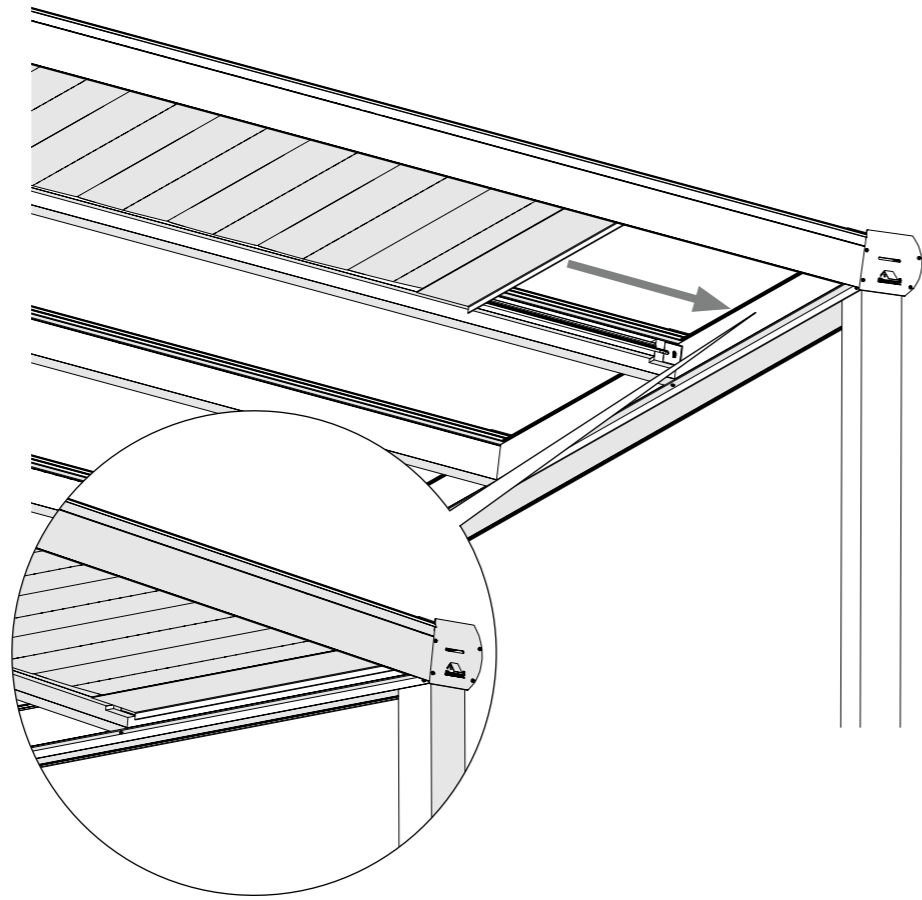
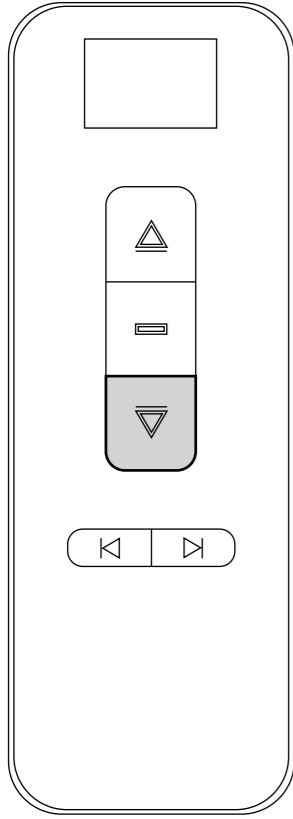

HOW TO INVERT ROTATION DIRECTION OF MOTOR

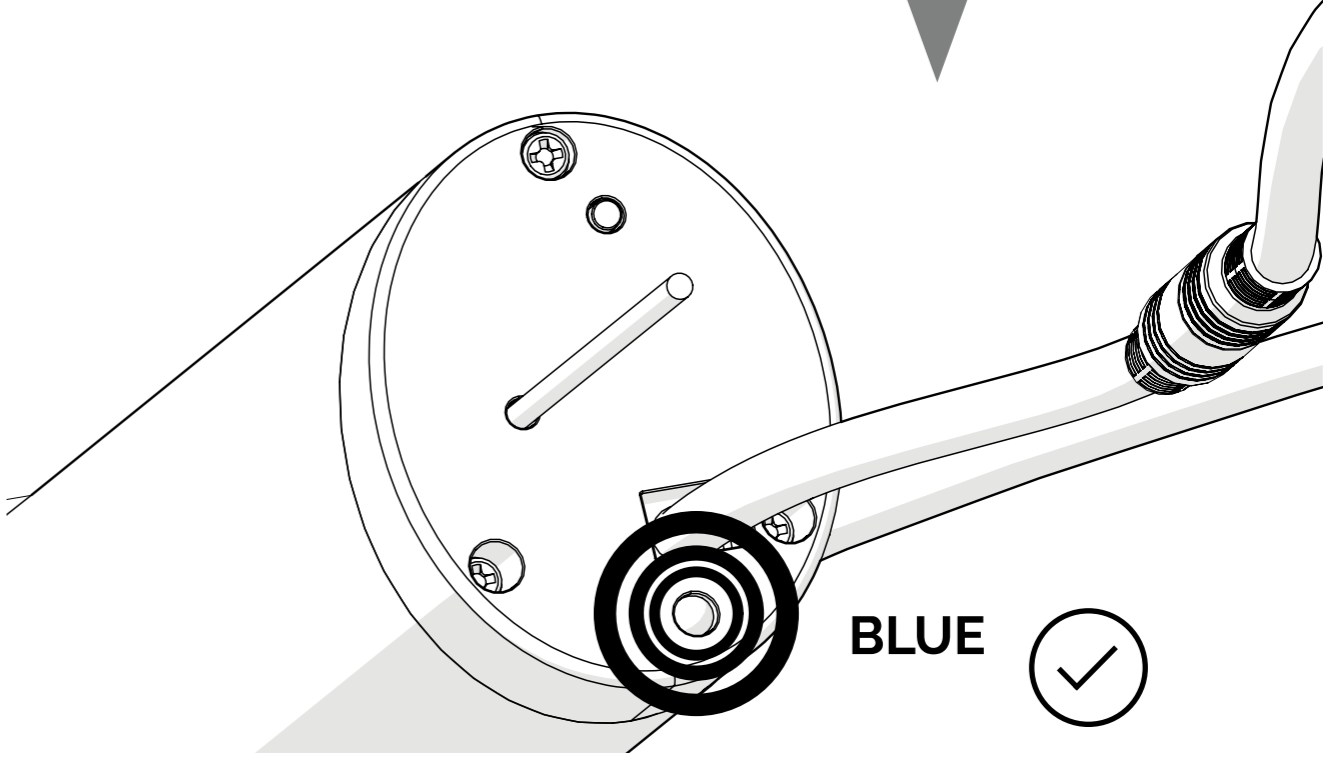
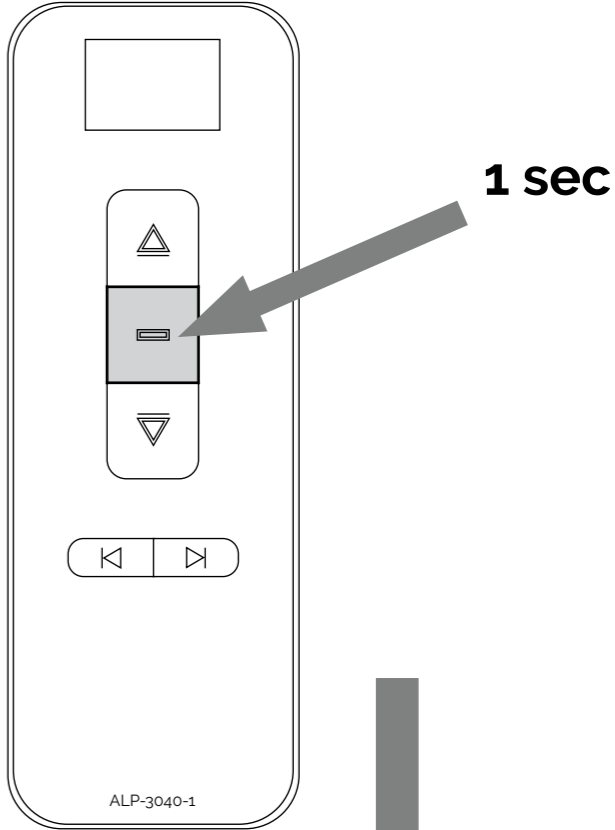
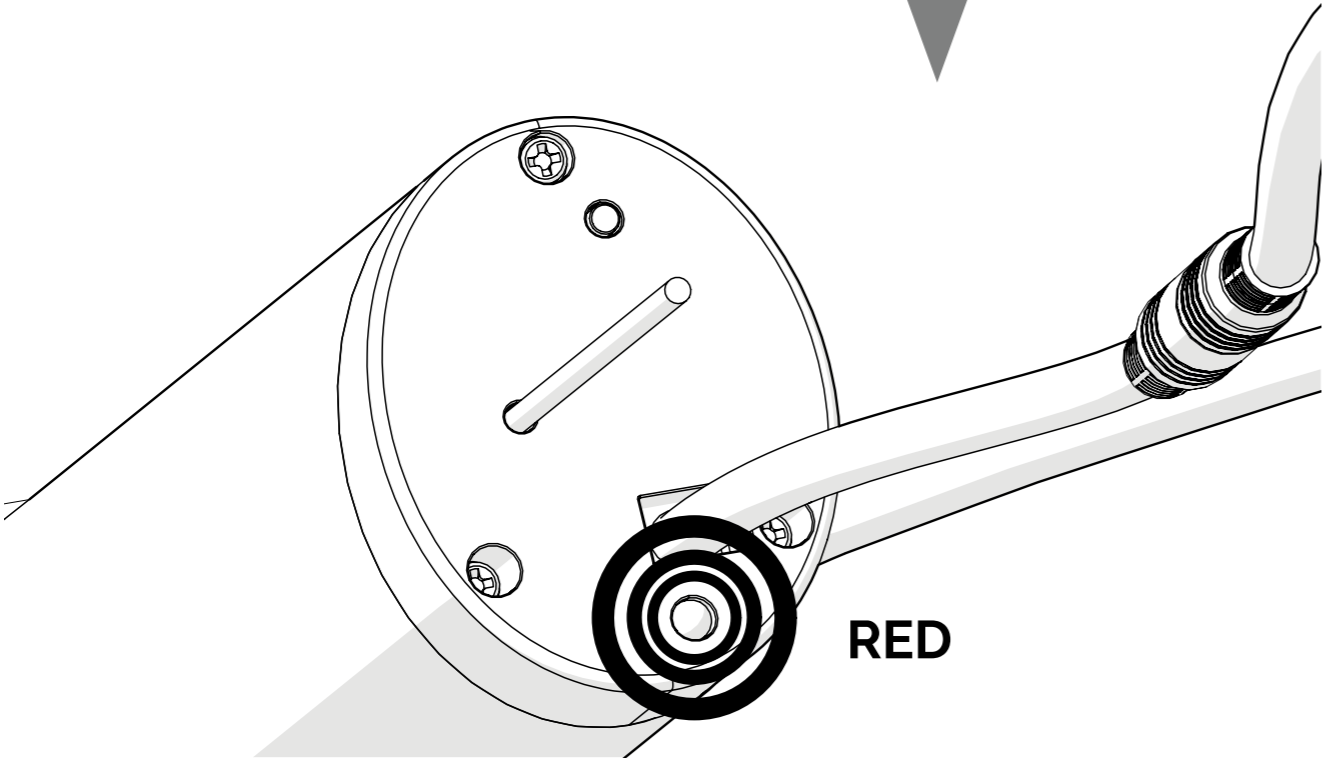
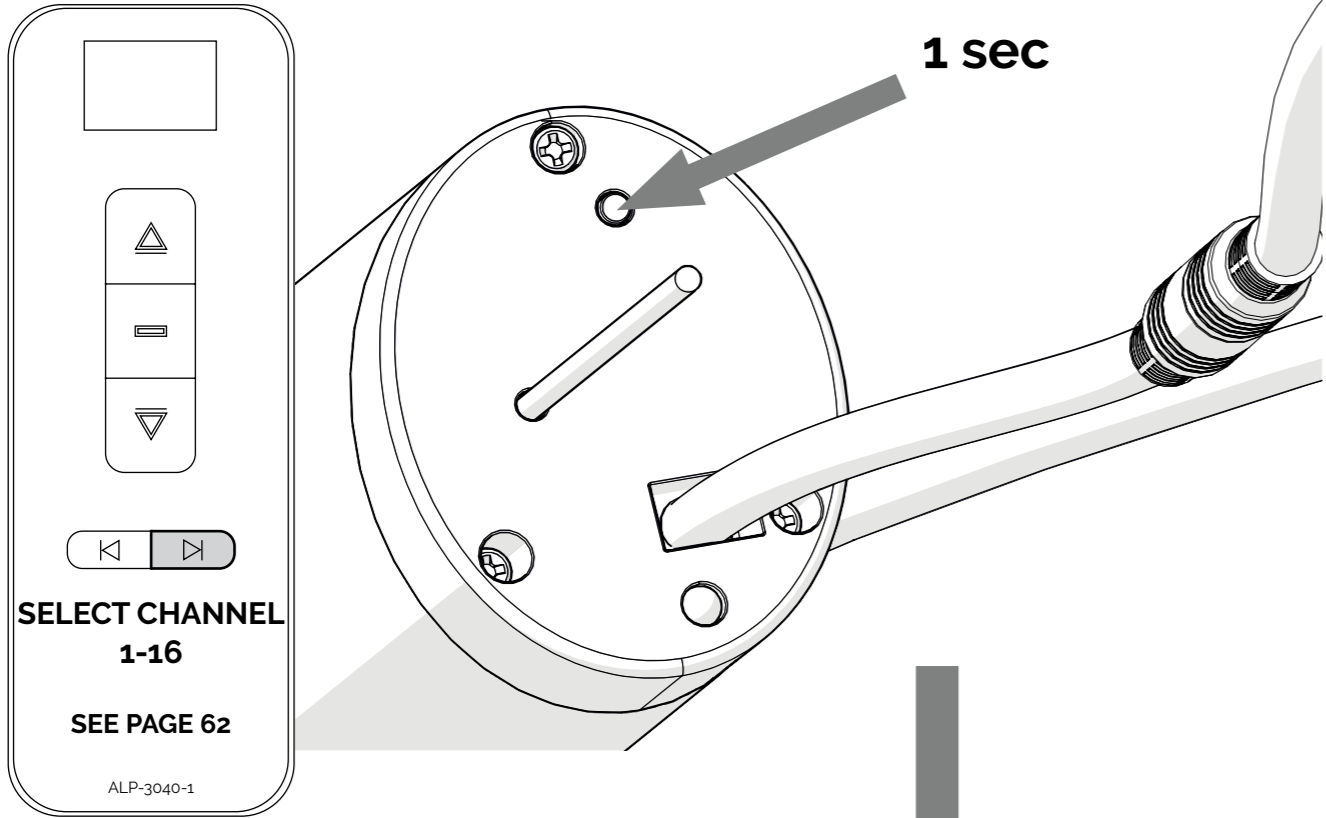

USAGE ANWENDUNG UTILISATION GEBRUIK UŻYJ

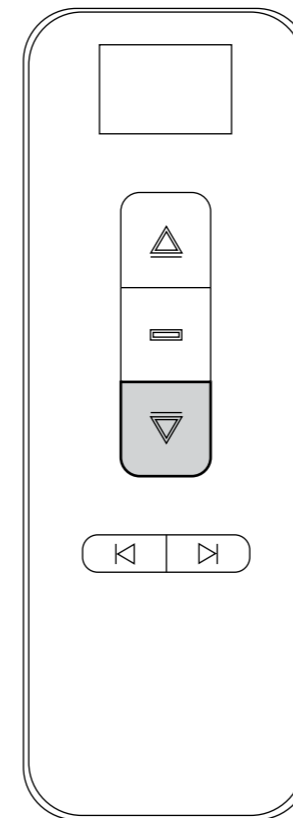

EXTEND SUN SHADING
AUSFAHREN SONNENSCHUTZ
ÉTENDRE PROTECTION SOLAIRE
UITSCHUIVEN ZONWERING
POSZERZAĆ OSŁONY PRZECI-
WSŁONECZNEJ

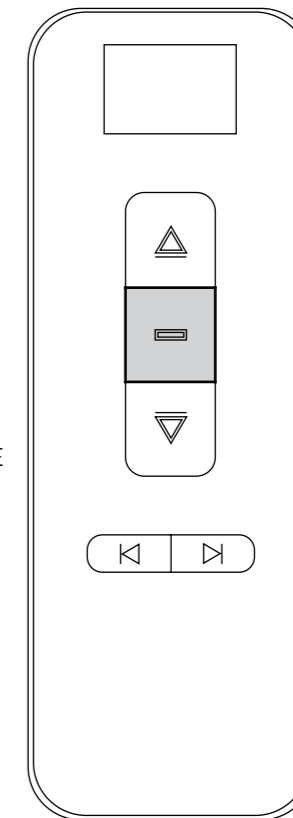

STOP SUN SHADING
ANHALTEN SONNENSCHUTZ
ARRÊTER PROTECTION SOLAIRE
STOPZETTEN ZONWERING
ZAMKNIJ SIĘ OSŁONY
PRZECIWSŁONECZNEJ

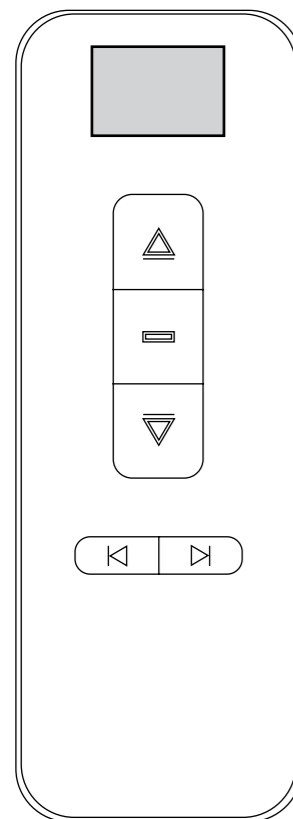

DISPLAY
DISPLAY
ECRAN
SCHERM
WYŚWIETLACZ

☞ = all
1
2
3
4
5
6
7
8
9
10
11
12
13
14
15
16

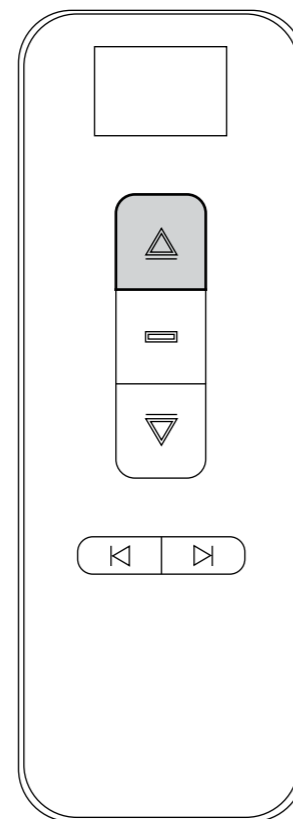

SLIDE IN SUN SHADING
EINFAHREN SONNENSCHUTZ
INSÉRER PROTECTION SOLAIRE
INSCHUIVEN ZONWERING
WSUŃ OSŁONY
PRZECIWSŁONECZNEJ

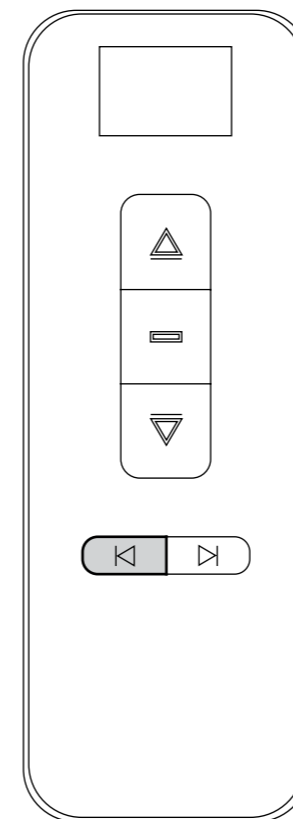

PREVIOUS CHANNEL
VORHERIGER KANAL
CANAL PRÉCÉDENT
VORIGE KANAAL
POPZEDNI KANAŁ

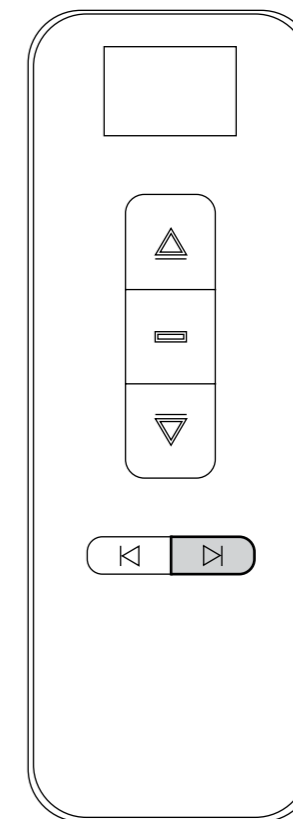

NEXT CHANNEL
NÄCHSTER KANAL
CANAL SUIVANT
VOLGENDE KANAAL
NASTĘPNY KANAŁ

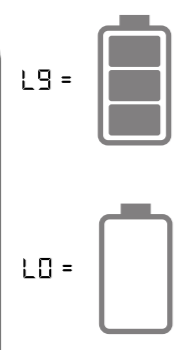
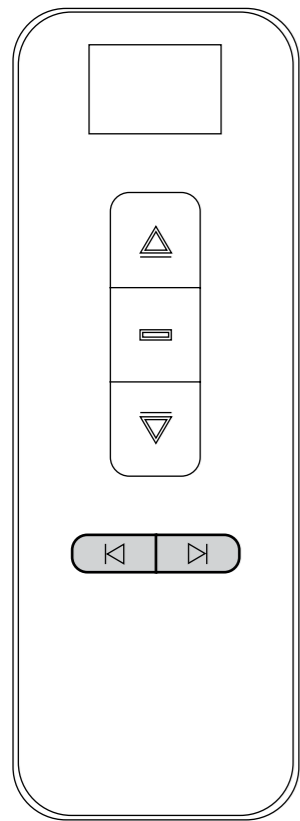

BATTERY STATUS
AKKUSTATUS
STATUS DE LA BATTERIE
STATUS BATTERIJ
STAN BATERII

5,06m

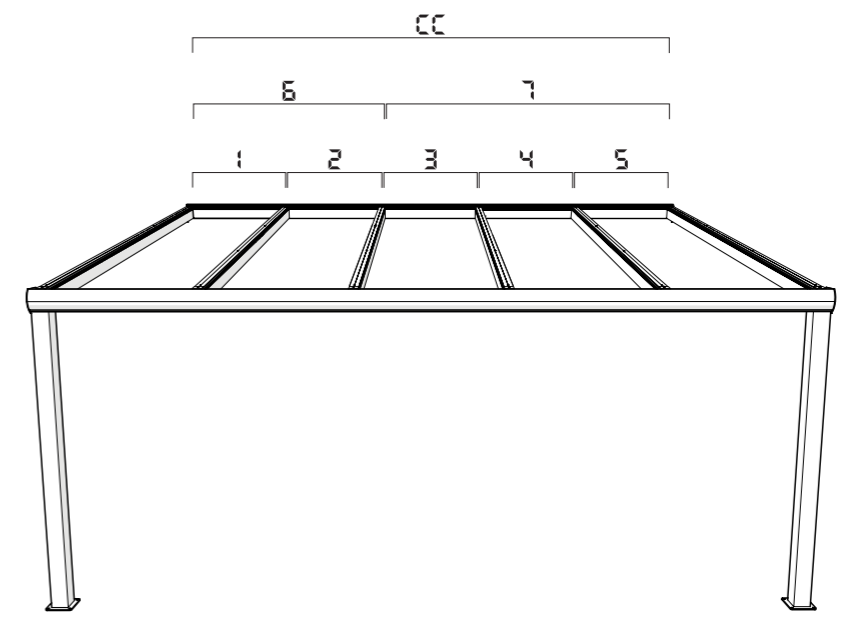

6,06m

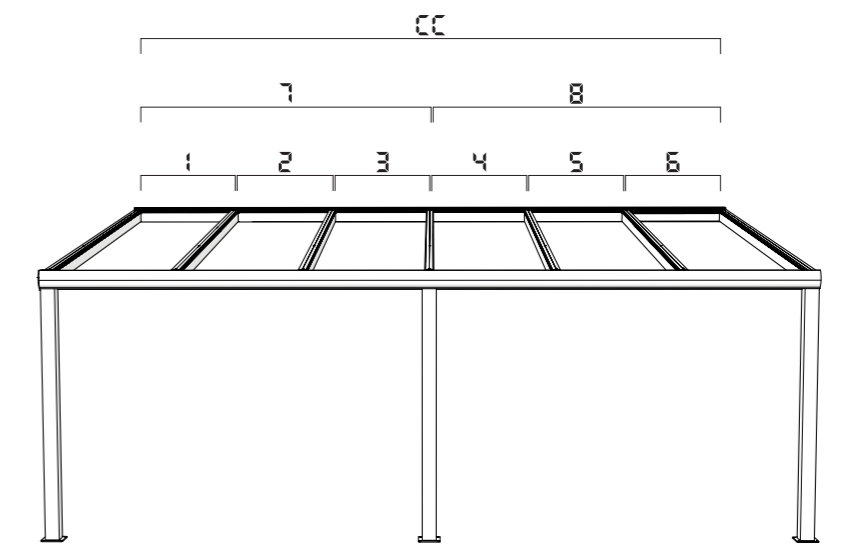

7,06m

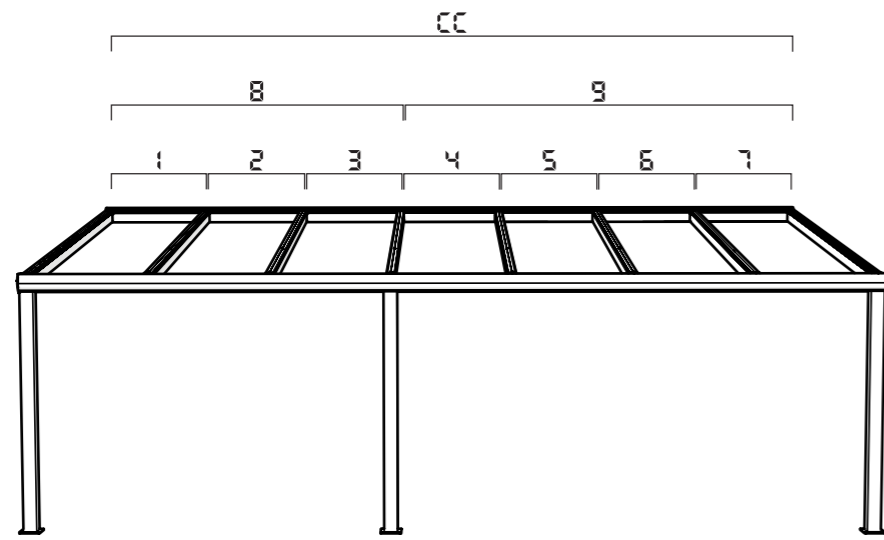

9,06m

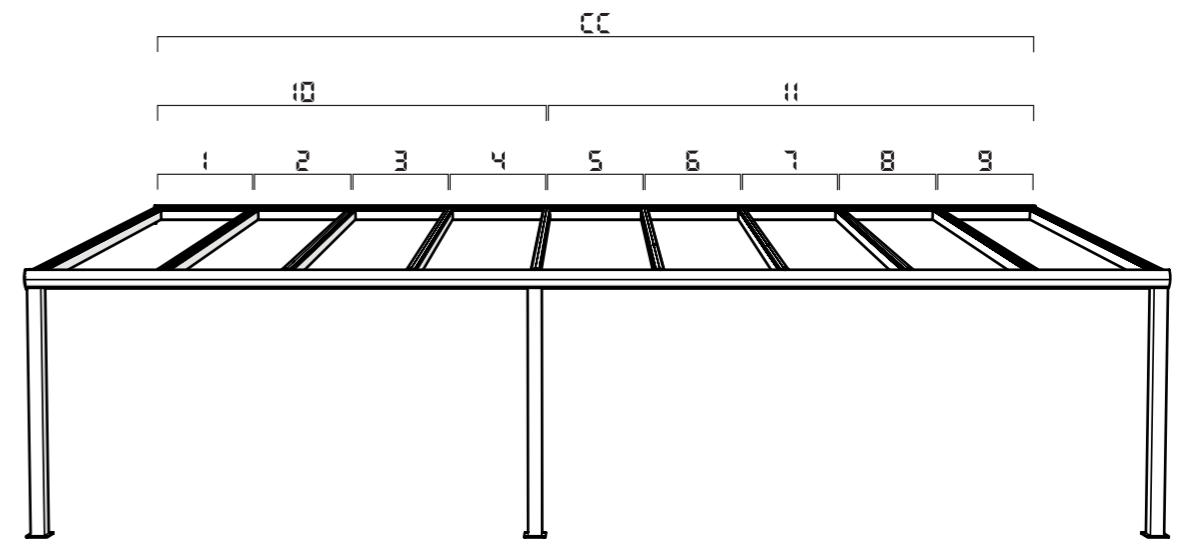

8,06m

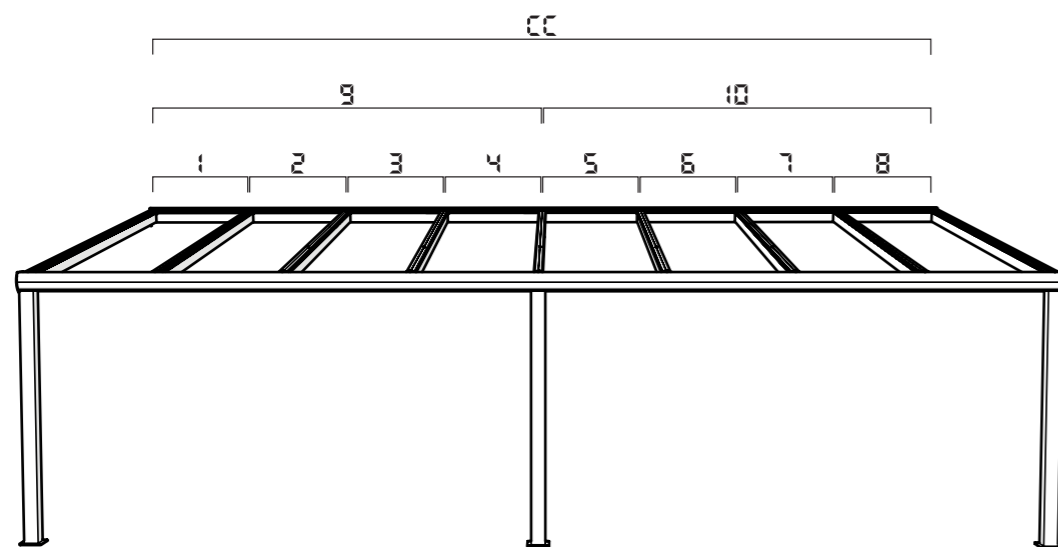

10,06m

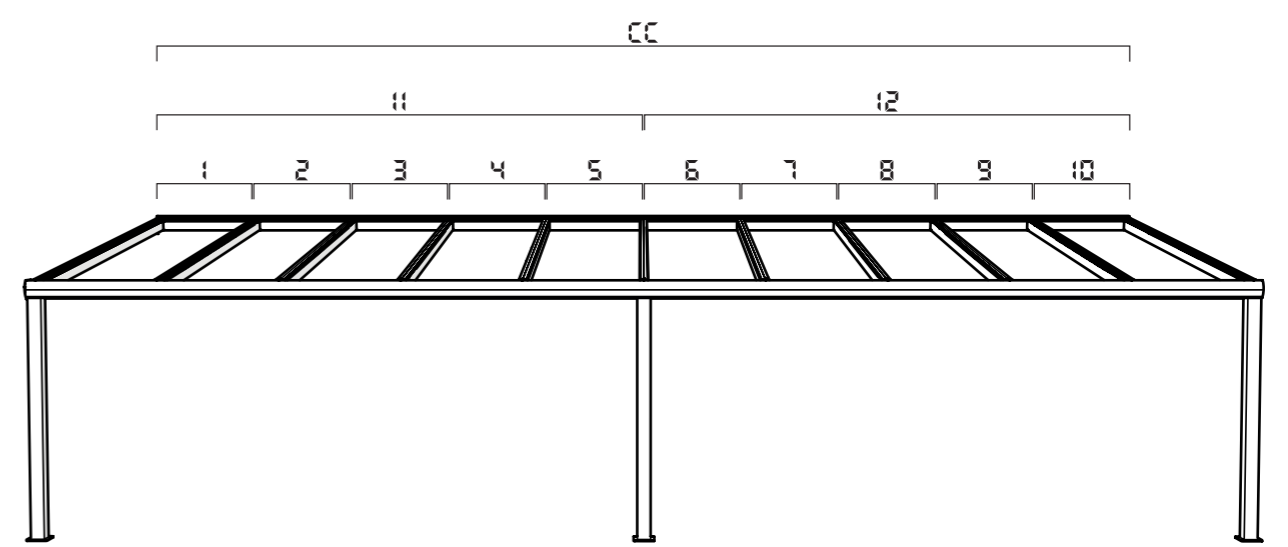

11,06m

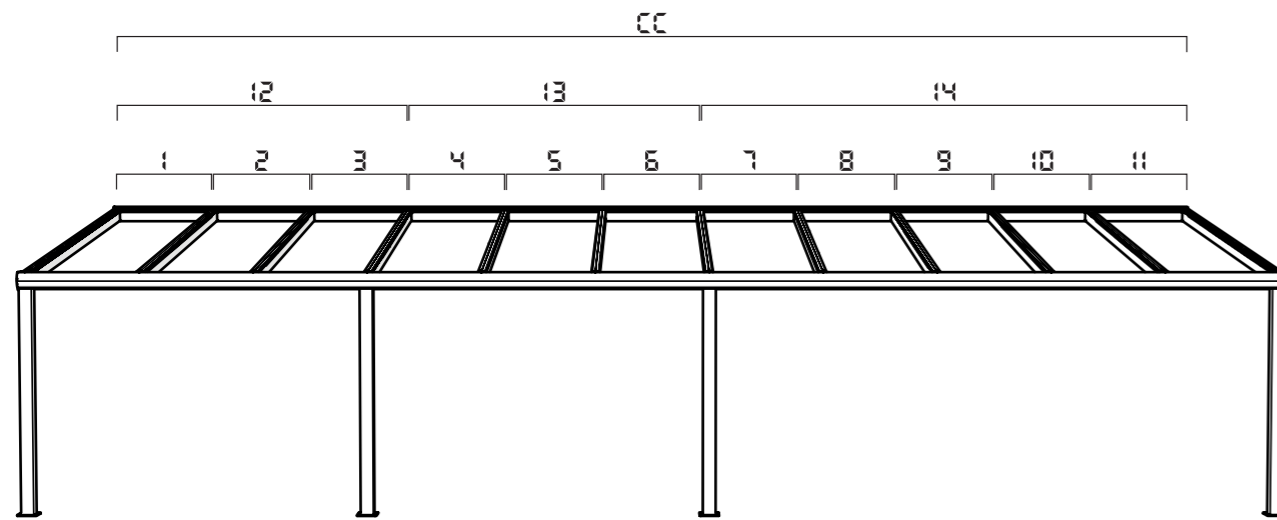

DISCLAIMER

EN

Always read the manual before use. Failure to follow instructions correctly may result in property damage or personal injury, which may be serious depending on the circumstances.

The sound pressure level of the Gumax sun shade is less than 55dB (A).

Always keep this manual carefully so that you or another user can consult it again at a different time.

This manual contains precautions described under the heading CAUTION. These precautions contain important information to ensure correct use and safety. Take these precautions into account at all times.

Gumax sun shading can be used and installed by both professional and non-professional users.

When installing the Gumax sun shading it is strongly recommended to act with two people.

High output power radio frequency transmitters in the vicinity of the veranda can/may interfere the transmission between the remote control and the engines.

www.gumax.com

12,06m

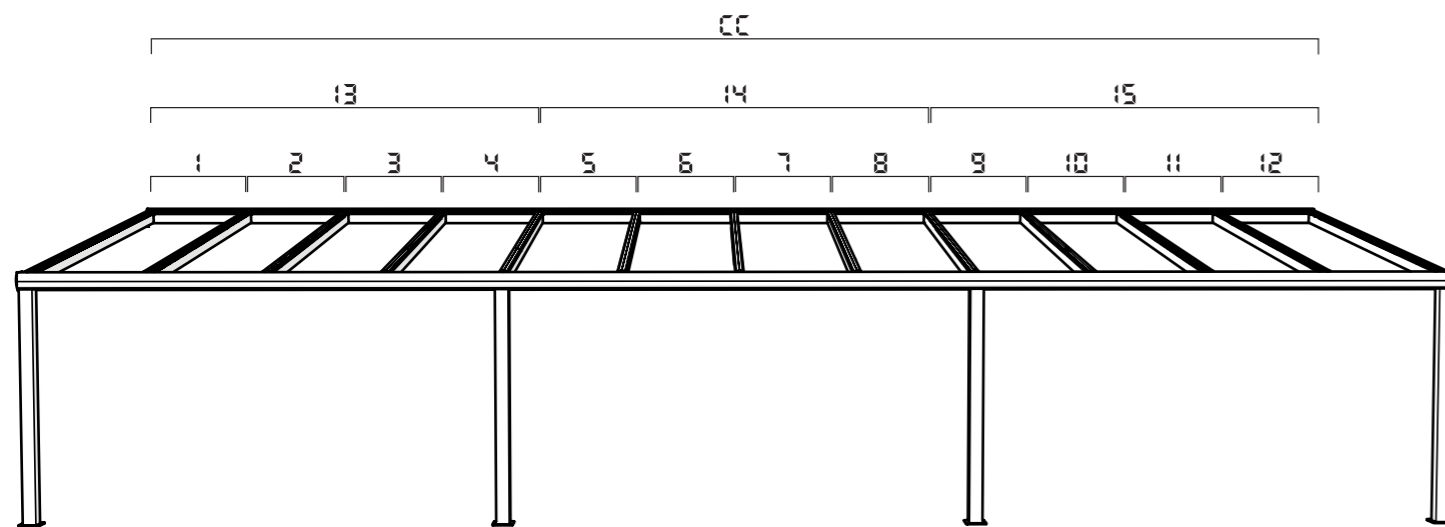

HAFTUNGSAUSSCHLUSS

DE

Lesen Sie vor Gebrauch immer die Gebrauchsanleitung. Die Nichtbeachtung der Anweisungen kann zu Sach- oder Personenschäden führen, die je nach den Umständen schwerwiegend sein können.

Der Schalldruckpegel der Gumax Markise liegt unter 55 dB (A).

Bewahren Sie diese Anleitung immer an einem sicheren Ort auf, damit Sie oder ein anderer Benutzer jederzeit darauf zugreifen können.

Diese Anleitung enthält Maßnahmen, die unter der Überschrift WARNUNG beschrieben sind. Diese Maßnahmen enthalten wichtige Informationen zur Gewährleistung der korrekten Anwendung und Sicherheit. Diese Maßnahmen sollten Sie jederzeit beachten.

Gumax Markisen können sowohl von professionellen als auch von nicht-professionellen Anwendern verwendet und installiert werden.

Wir empfehlen Ihnen dringend, die Gumax Markise mit zwei Personen zu montieren.

Frequenzsendemasten mit hoher Sendestärke in der Nähe von einer Überdachung können das Signal zwischen Fernbedienung und Motoren stören.

www.gumax.com

CLAUSE DE NON-RESPONSABILITE

FR

Lisez toujours ce manuel avant utilisation. Le suivi non adéquat des instructions peut endommager les biens ou causer des dommages physiques, cela peut être grave en fonction des circonstances.

Le niveau sonore du protection solaire de Gumax est de moins de 55dB (A).

Conservez toujours ce manuel avec soin pour que vous ou un autre utilisateur puissiez toujours le consulter à un autre moment.

Ce manuel comporte des mesures décrites avec l'en-tête AVERTISSEMENT. Ces mesures comprennent des informations importantes pour garantir une utilisation adéquate et la sécurité. Prenez-les toujours en considération.

Le protection solaire de Gumax est utilisé et installé tant par des utilisateurs professionnels que non professionnels.

Lors de l'installation du store Gumax, il est fortement recommandé de travailler à deux personnes.

Des antennes pour fréquences radio ayant une haute puissance de transmission à proximité de la véranda peuvent perturber le signal entre la télécommande et les moteurs.

www.gumax.com

WYŁĄCZENIE ODPOWIEDZIALNOŚCI

PL

Przed montażem zawsze zapoznaj się z instrukcją. Nieprzestrzeganie instrukcji może skutkować uszkodzeniem właściwości lub obrażeniem ciała, które – w zależności od okoliczności – mogą być poważne.

Poziom ciśnienia akustycznego ostony przeciwsłonecznej Gumax nie przekracza 55 dB (A).

Zachowaj starannie tę instrukcję, aby móc skorzystać z niej później.

Niniejsza instrukcja określa pewne środki i działania w części zatytułowanej OSTRZEŻENIE. Środki te zawierają niezbędne informacje mające na celu zapewnienie prawidłowego użytkowania produktu i zachowania bezpieczeństwa. Należy zawsze przestrzegać tych środków.

Ostony przeciwsłoneczne Gumax mogą być użytkowane i montowane zarówno przez użytkowników profesjonalnych, jak i nieprofesjonalnych.

Podczas montażu ostony przeciwsłonecznej Gumax® zdecydowanie zalecamy obecność dwóch osób.

Obecność w pobliżu zwisu wież transmisyjnej radiowej o wysokiej mocy transmisji może zakłócać sygnał między pilotem a silnikami.

www.gumax.com

DISCLAIMER

NL

Lees de handleiding altijd voor gebruik. Het niet correct opvolgen van instructies kan schade aan eigendommen of lichamelijk letsel tot gevolg hebben, dat ernstig kan zijn naar gelang de omstandigheden.

Het geluidsdrukkniveau van de Gumax zonwering bedraagt minder dan 55dB (A).

Bewaar deze handleiding altijd zorgvuldig zodat u of een andere gebruiker deze op een ander tijdstip altijd nog eens kan raadplegen.

Deze handleiding bevat maatregelen beschreven onder het kopje WAARSCHUWING. Deze maatregelen bevatten belangrijke informatie om correct gebruik en veiligheid te waarborgen. Neem deze maatregelen te allen tijde in acht.

Gumax zonwering is te gebruiken en te installeren door zowel professionele als niet-professionele gebruikers.

Bij de installatie van de Gumax zonwering wordt het sterk aanbevolen met twee personen te acteren.

Radiofrequente uitzendmasten met een hoge zendsterkte in de nabijheid van de overkapping kunnen het signaal tussen de afstandsbediening en de motoren verstoren.

www.gumax.com

CAUTION



Place all boxes of the Gumax sun shading fixed in the vehicle to prevent damage to the parts. Always keep and transport Box C Gumax sun shading with the right side up.



Wash the Gumax veranda on the inside before installing the Gumax sun shading.



Before operating the Gumax sun shading, always check if the clearance of its moving parts is free of obstacles. To prevent entrapment, the sun shading must not be operated if the fabric housing is not installed.

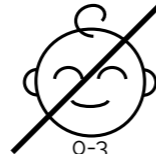

Avoid direct contact of the Gumax sun shading with water. This may result in a short circuit.

Making changes to parts of your Gumax sun shading by yourself will in all cases result in the expiry of your guarantee. With changes is meant: anything other than the operations mentioned in the installation manual.

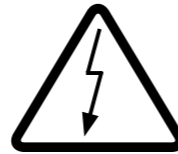

Each sun shading module has an electronic drive of 62W. Because of the low electricity consumption of the sun shading, it is not necessary to place them on a separate group. While connecting, do make sure that the relevant electricity group is not overloaded.

It is possible to connect the remote control to several Gumax sun shading modules on a single channel. Although this is not harmful, it does not benefit the versatility of the system. You can read more in the installation manual for pairing the remote control with the Gumax sun shading modules.

Prevent exposure of the Gumax sun shading to open fire. The cloth of the Gumax sun shading is intended to withstand the solar heat. When heated above 120 degrees Celsius, the fabric may discolour and fuse. Barbecue, open fire and/or candles under the Gumax sun shading are therefore also advised against, to prevent voiding the warranty. In normal use as sun protection, the fabric will not discolour or fuse.

The Gumax sun shading consists of several separately connected motors. When simultaneously operating these motors, in exceptional cases, it may occur that one or more motors do not respond to the signal from the Gumax remote control as well as the other motors do.

When in standby mode the engines can produce a light high pitched noise. This is normal.

The Gumax sun shading contains parts that cannot be deposited with regular waste. Upon disposal, take the unit to a suitable disposal point for power tools.

The remote control of the Gumax sun shading contains a battery. The remote control and charger should never be exposed to heat or moisture. They should also never be opened and/or pierced. Dispose of as chemical waste during scrapping. The charger has a charging cable. Take caution with this cable near small children as the cable may cause a strangulation hazard.

The Gumax patio heater must be mounted at least 40 cm away from the Gumax sun shading. The patio heater must be positioned correctly and at the correct angle so that the Gumax sun shading can never overheat due to heat radiation from the Gumax patio heater.

While extending the Gumax sun shading, the fabric may be less tight than when the sun shading is in the fully extended position.

Always refer to the user instructions for the supplied products and act in accordance with these user instructions.

Some mechanical parts may contain a small amount of lubricant. Prevent stains on the sun shading fabric by wearing the provided gloves during installation and movement of the fabric.

When the Gumax engine has been newly connected to a channel of the Gumax remote control, it will first have to learn to determine its start and end position. Therefore, let the Gumax sun shading run up and down a number of times after installation. When the Gumax sun shading quietly closes against the front and back of the veranda, then its start and end position is known.

Heat damage caused by patio heaters other than the Gumax patio heater is not covered by the warranty of the Gumax sun shading.

When using the Gumax sun shading, take the following into account for certain weather conditions: The Gumax sun shading can only be used with temperatures between -20 and 80 degrees. We recommend retracting the Gumax sun shading when there are rough winds. The Gumax sun shading can be installed under the same circumstances as set out for the Gumax veranda. See Gumax CE documentation.

WARNUNG

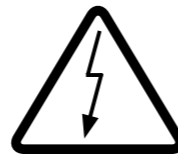
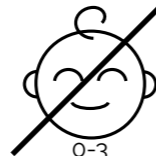

Sichern Sie alle Kartons der Gumax Sonnenschutz im Fahrzeug, um Schäden an den Bauteilen zu vermeiden. Karton C der Gumax Sonnenschutz muss immer mit der richtigen Seite nach oben aufbewahrt und transportiert werden.

Reinigen Sie die Gumax Überdachung von innen, bevor Sie die Gumax Sonnenschutz montieren.

Spritzen Sie die Gumax Sonnenschutz niemals direkt nass. Dies kann zu einem Kurzschluss führen.

Um mögliche Schimmelbildung auf dem Tuch zu vermeiden, empfiehlt Gumax, die Gumax Sonnenschutz mindestens einmal pro Monat für mindestens 10 Minuten auszufahren, sodass eventuell kondensierte Feuchtigkeit verdunsten kann.

Vor der Inbetriebnahme der Gumax Sonnenschutz sollten Sie immer prüfen, ob der Bewegungsraum der beweglichen Teile frei von Hindernissen ist. Um ein Einklemmen zu vermeiden, darf die Sonnenschutz nicht bedient werden, wenn das Tuchgehäuse nicht installiert ist.

Eigene Änderungen an Teilen Ihrer Gumax Sonnenschutz führen in jedem Fall zum Erlöschen der Garantie. Dies bezieht sich auf andere als die in der Montageanleitung angegebenen Änderungen.

Nutzen Sie diese Gelegenheit, um das Tuch sofort zu reinigen. Befolgen Sie dazu die Reinigungsanleitung.

Versuchen Sie nicht, die Gumax Sonnenschutz selbst zu reparieren. Schlechte Reparaturen können zu gefährlichen Situationen führen und verstoßen außerdem gegen die Garantiebestimmungen. Bitte wenden Sie sich zuerst an Ihren lokalen Händler.

Niemals Gegenstände an, unter oder über der Sonnenschutz aufhängen oder stellen, da diese die Funktion beeinträchtigen können. Achten Sie beim Einfahren der Sonnenschutz darauf, dass sich keine Gegenstände auf dem Sonnenschutzntuch befinden. Wenn das System eingefahren wird, klemmt es und kann das Tuch beschädigen.

Stellen Sie niemals Gegenstände und/oder Körperteile zwischen und innerhalb des Gehbereichs des Gumax Sonnenschutztransporters (ALP-3021-X). Bei einem Hindernis stoppt die Sonnenschutz automatisch. Der Motor sieht diesen Punkt jedoch als neuen Endpunkt. Um dem Motor erneut den Bewegungsbereich beizubringen, muss der Sonnenschutz minimal 10 Minuten von der Stromversorgung getrennt werden. Danach kann der Strom eingeschaltet werden und der Motor kann seinen Start- und Endpunkt wieder bestimmen.

Jedes Sonnenschutzmodul hat einen elektronischen Antrieb von 62W. Wegen des geringen Stromverbrauchs der Sonnenschutz ist es nicht notwendig, die Sonnenschutz an einen separaten Stromkreis anzuschließen. Achten Sie beim Anschluss jedoch darauf, dass der entsprechende Stromkreis nicht überlastet wird.

Die Fernbedienung kann auf einem Kanal mit mehreren Gumax Sonnenschutzmodulen verbunden werden. Obwohl dies im Prinzip nicht schädlich ist, kommt dies der Vielseitigkeit des Systems nicht zugute. Um die Fernbedienung mit den Gumax Sonnenschutzmodulen zu verbinden, lesen Sie bitte die Montageanleitung.

Vermeiden Sie die Einwirkung von offenem Feuer auf die Gumax Sonnenschutz. Das Tuch der Gumax Sonnenschutz ist dazu da, der Hitze der Sonne standzuhalten. Bei Erwärmung über 120 Grad Celsius kann sich das Tuch verfärben und verschmelzen. Von Grillen, offenem Feuer und/oder Kerzen unter der Gumax Sonnenschutz wird daher abgeraten, damit die Garantie nicht erlischt. Bei normalem Gebrauch als Sonnenschutz verfärbt sich das Tuch nicht und verschmilzt nicht.

Der Sonnenschutz besteht aus mehreren separat angeschlossenen Motoren. Wenn diese Motoren gleichzeitig laufen, kann es in Ausnahmefällen vorkommen, dass ein oder mehrere Motoren weniger gut auf das Signal der Fernbedienung reagieren.

Wenn die Motoren im Stand-by-Betrieb sind, können sie ein leicht quietschendes Geräusch produzieren. Das ist normal.

Die Gumax Sonnenschutz enthält Teile, die nicht über den normalen Abfall entsorgt werden dürfen. Bringen Sie das Gerät im Falle einer Entsorgung zu einer geeigneten Entsorgungsstelle für Elektrowerkzeuge.

Die Fernbedienung der Gumax Sonnenschutz enthält einen Akku. Die Fernbedienung und das Ladegerät dürfen niemals Hitze oder Feuchtigkeit ausgesetzt werden. Sie dürfen auch niemals geöffnet und/oder durchbohrt werden, und sie müssen als Chemieabfall entsorgt werden. Das Ladegerät hat ein Ladekabel. Halten Sie das Kabel von kleinen Kindern fern, da es zu Erstickungsgefahr kommen kann.

Der Gumax Terrassenheizer muss mindestens 40 cm von der Gumax Sonnenschutz installiert werden. Der Terrassenheizer sollte vorschriftsmäßig im richtigen Winkel aufgestellt werden, damit die Gumax Sonnenschutz durch die Hitzestrahlung des Gumax Terrassenheizers nicht zu heiß wird.

Beim Ausfahren des Sonnenschützes kann das Gewebe weniger straff gespannt sein als bei voll ausgefahrenem Sonnenschutz.

Lesen Sie stets die Gebrauchsanweisung für die mitgelieferten Produkte und handeln Sie entsprechend dieser Gebrauchsanweisung.

Einige mechanische Teile können eine geringe Menge Schmiermittel enthalten. Um Flecken auf dem Sonnenschutzntuch zu vermeiden, tragen Sie die mitgelieferten Handschuhe, wenn Sie das Tuch montieren und verstellen.

Wenn der Gumax Motor gerade erst mit einem Kanal der Gumax Fernbedienung verbunden wird, muss er zuerst seine Start- und Endposition bestimmen. Fahren Sie daher nach der Installation die Gumax Sonnenschutz mehrmals ein und aus. Wenn die Gumax Sonnenschutz vorsichtig gegen die Vorder- und Rückseite der Überdachung schließt, hat sie ihre Start- und Endposition bestimmt.

Hitzeschäden, die durch andere Terrassenheizungen als die Gumax Terrassenheizung verursacht werden, werden nicht von der Garantie abgedeckt.

Achten Sie auf die Witterungsbedingungen, wenn Sie Ihre Gumax Sonnenschutz verwenden: Die Gumax Sonnenschutz kann nur bei Temperaturen zwischen -20 und 80 Grad verwendet werden. Es wird empfohlen, die Gumax Sonnenschutz bei starkem Wind einzufahren. Die Gumax Sonnenschutz kann unter den gleichen Bedingungen wie bei der Gumax Überdachung installiert werden. Sehen Sie die Gumax CE-Dokumentation.

AVERTISSEMENT



Fixez toutes les boîtes du protection solaire de Gumax dans le moyen de transport pour éviter d'abîmer les éléments. Tenez et transportez toujours la Box C du protection solaire de Gumax avec le bon côté en haut.



Lavez la véranda de Gumax à l'intérieur avant de placer le protection solaire de Gumax.



Avant la mise en service du protection solaire de Gumax, vérifiez toujours que la zone de mouvement des parties mobiles soit libre de tout obstacle. Pour éviter le coincement, il ne faut pas commander le protection solaire si le compartiment de la toile n'a pas été placé.



Ne vaporisez jamais directement le protection solaire de Gumax pour qu'il soit humide. Cela peut causer un court-circuit.

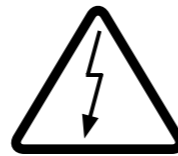

Si on apporte des modifications soi-même aux éléments du protection solaire de Gumax, votre garantie sera alors dans tous les cas annulée. Par modifications, on sous-entend toute autre opération que celles décrites dans le manuel d'installation.

N'essayez pas de réparer le protection solaire de Gumax seul. Les mauvaises réparations peuvent entraîner des situations dangereuses et violer également la clause de garantie. Prenez d'abord contact avec votre fournisseur local.

Ne suspendez pas ni ne placez pas d'objets sur, sous ou audessus du protection solaire qui pourraient gêner le fonctionnement. En fermant le protection solaire, veillez à ce qu'aucun objet ne se trouve sur la toile du protection solaire. Lors de la transmission, le système va se bloquer et peut endommager la toile.

Ne placez jamais d'objets et/ou de parties du corps entre ou dans la zone de course du transporteur du protection solaire de Gumax (ALP-3021-X). En cas d'obstruction, le protection solaire s'arrête automatiquement. Cependant, le moteur considérera ce point comme nouveau point terminal. Pour indiquer de nouveau au moteur de quelle zone de manœuvre il s'agit, il faut couper le courant du store pendant au moins 10 minutes. On rebranche ensuite le courant et le moteur peut dès lors déterminer à nouveau son point de départ et son point d'arrivée.

Chaque module de protection solaire à un entraînement électronique de 62W. En raison de la faible consommation d'électricité du protection solaire, il n'est pas nécessaire de la placer sur un groupe séparé. Lors du raccordement, veillez à ce que le groupe électrogène en question ne soit pas en surcharge.

Sur un seul canal, la télécommande peut être connectée à plusieurs modules de protection solaire de Gumax. Bien que cela ne soit pas dangereux, ce n'est pas bon pour la polyvalence du système. Pour connecter la télécommande aux modules de protection solaire de Gumax, vous en apprendrez plus en lisant le manuel de montage.

Évitez l'exposition d'une flamme nue au protection solaire de Gumax. La toile du protection solaire de Gumax a pour fonction de réfléchir la chaleur du soleil. En cas de chaleur supérieure à 120° C, la toile peut décolorer et fondre. Un barbecue, une flamme nue et/ou des bougies sous le protection solaire de Gumax sont dès lors également déconseillés pour ne pas annuler la garantie. Avec une utilisation normale, la toile ne va pas décolorer ni fondre.

Le protection solaire existe avec plusieurs moteurs branchés séparément. Lors de la manipulation simultanée de ces moteurs, il se peut exceptionnellement qu'un ou plusieurs moteurs réagissent de manière moins adéquate suite au signal de la télécommande.

En mode veille des moteurs, ils peuvent produire un son légèrement aigu. C'est normal.

Le protection solaire de Gumax contient des éléments que l'on ne peut pas déposer dans les déchets ordinaires. Lors de la mise au rebut, amenez-les au point de collecte adéquat pour outillage électrique.

La télécommande du protection solaire de Gumax comporte un accu. La télécommande et le chargeur ne doivent jamais être exposés à la chaleur et à l'humidité. Il ne faut jamais les ouvrir ni les percer. Lors de la mise au rebut, déposez-la avec les déchets chimiques. Le chargeur a un câble de chargement. Faites attention aux petits enfants avec ce câble car il peut y avoir un risque d'étouffement.

Le chauffage de terrasse Gumax doit être monté à une distance minimum de 40 cm du protection solaire de Gumax. Le chauffage de terrasse doit être placé selon les prescriptions sous un angle adéquat, pour que le protection solaire de Gumax ne devienne jamais chaud par rayonnement du chauffage de terrasse Gumax.

Pendant l'ouverture de protection solaire, la toile peut être moins étirée que si le protection solaire se trouve en position entièrement ouverte.

Consultez toujours les instructions d'utilisation des produits fournis et agissez conformément à ces instructions.

Certaines pièces mécaniques peuvent contenir une petite quantité de lubrifiant. Évitez les taches sur la toile du protection solaire en portant les gants fournis lors de l'installation et du déplacement de la toile.

Lorsque le moteur Gumax vient d'être connecté à un canal de la télécommande de Gumax, il devra d'abord apprendre à déterminer la position de début et de fin. Après l'installation, laissez dès lors le protection solaire de Gumax s'ouvrir et se fermer plusieurs fois. Lorsque le protection solaire Gumax se ferme doucement contre l'avant ou l'arrière de la véranda, c'est que les positions de début et de fin sont connues.

Le dommage de chaleur occasionné par des chauffages de terrasses autres que l'échauffement de terrasse, ne relèvent pas de la disposition de garantie du protection solaire.

Veillez à une utilisation de la protection solaire de Gumax en fonction des conditions météorologiques spécifiques: la protection solaire de Gumax ne peut être utilisée qu'à des températures comprises entre -20 et 80 degrés. Il est recommandé de faire coulisser en place la protection solaire de Gumax par vent fort. La protection solaire de Gumax peut être installée dans les mêmes conditions que celles prévues pour la veranda de Gumax. Voir la CE documentation de Gumax.

WAARSCHUWING



Plaats alle dozen van de Gumax zonwering vast in het vervoersmiddel om beschadigingen aan de onderdelen te voorkomen. Houd en vervoer Box C Gumax zonwering altijd met de juiste zijde boven.



Was de Gumax overkapping van binnen vóór het plaatsen van de Gumax zonwering.



Om mogelijke schimmelvorming op het doek te voorkomen, wordt er geadviseerd de Gumax zonwering minimaal een keer per maand minimaal 10 minuten open te doen zodat eventueel gecondenseerd vocht kan verdampen.

Maak eventueel van deze gelegenheid gebruik om het doek ook schoon te maken. Volg hiervoor de onderhoudsinstructie.

Probeer niet zelfstandig de Gumax zonwering te repareren. Verkeerde reparaties kunnen voor gevaarlijke situaties zorgen en maken tevens inbreuk op de garantiebepaling. Neem eerst contact op met een plaatselijke leverancier.

Kijk voor het in werking stellen van de Gumax zonwering altijd of de bewegingsruimte van de bewegende delen vrij zijn van obstakels. Om beknelling te voorkomen dient men de zonwering niet te bedienen als de doekbehuizing niet geplaatst is.

Hang of plaats nooit objecten aan, onder, of boven de zonwering daar deze de werking kunnen belemmeren. Let bij het sluiten van de zonwering op dat er geen objecten op het zonweringsdoek liggen. Bij het insturen zal het systeem vastlopen en mogelijk het doek beschadigen.

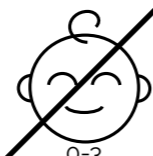

Spuit de Gumax zonwering nooit direct nat. Dit kan tot kortsluiting leiden.

Zelf wijzigingen aanbrengen aan onderdelen van uw Gumax zonwering resulteren in alle gevallen in het vervallen van uw garantie. Bij wijzigingen wordt hier bedoeld; anders dan de in de montagehandleiding vermelde bewerkingen.

Plaats nooit objecten en/of lichaamsdelen tussen en binnen het loopgebied van de Gumax zonweringstransporter (ALP-3021-X). Bij een obstructie zal de zonwering automatisch stoppen. De motor zal dit punt echter als nieuw eindpunt zien. Om de motor opnieuw in te leren wat het bewegingsgebied is, dient de stroom naar de zonwering minimaal 10 min afgesloten te worden. Hierna kan de stroom ingeschakeld worden en kan de motor opnieuw zijn begin- en eindpunt bepalen.



Elke zonweringsmodule heeft een elektronische aandrijving van 62W. Door het geringe elektriciteitsverbruik van de zonwering is het niet noodzakelijk om deze op een aparte groep te plaatsen. Let bij het aansluiten wel op dat de desbetreffende elektriciteitsgroep niet overbelast wordt.

De afstandsbediening kan op één kanaal met meerdere Gumax zonweringsmodules gekoppeld worden. Ondanks dat dit niet schadelijk is, komt dit de veelzijdigheid van het systeem niet ten goede. Voor het koppelen van de afstandsbediening met de Gumax zonweringsmodules leest u meer in de montagehandleiding.

Voorkom blootstelling van open vuur aan de Gumax zonwering. Het doek van de Gumax zonwering is bedoeld om de zonnewarmte te weerstaan. Bij verhitting boven de 120 graden Celsius kan het doek verkleuren en versmelten. Een Bbq, open vuur en/of kaarsen onder de Gumax zonwering worden daarom ook afgeraden om de garantie niet te laten verlopen. Bij normaal gebruik als zonwering zal het doek niet verkleuren of versmelten.

De Gumax zonwering bestaat uit meerdere afzonderlijk geschakelde motoren. Bij het gelijktijdig bedienen van deze motoren kan het in uitzonderlijke gevallen voorkomen dat één of enkele motoren minder goed reage(r)t(en) op het signaal van de Gumax afstandsbediening.

Bij het standby staan van de motoren, kunnen ze een licht hoog piepend geluid produceren. Dit is normaal.

De Gumax zonwering bevat onderdelen die niet bij het reguliere afval gedeponeerd mogen worden. Bij afdanking brengt u de unit naar een geschikt afdankpunt voor elektrisch gereedschap.

De Gumax zonwering afstandsbediening bevat een accu. De afstandsbediening en oplader dienen nooit aan hitte of vocht te worden blootgesteld. Ook dienen deze nooit opengemaakt en/of doorboord te worden. Bij afdanken deponeren bij het chemisch afval. De oplader heeft een laadkabel. Pas met deze kabel op bij kleine kinderen daar de kabel voor wurgingsgevaar kan zorgen.

De Gumax terrasverwarmer moet op minimaal 40cm afstand van de Gumax zonwering gemonteerd worden. De terrasverwarmer dient volgens voorschrift onder de correcte hoek geplaatst te worden zodat de Gumax zonwering nooit te warm kan worden door de uitstraling van de Gumax terrasverwarmer.

Tijdens het uitschuiven van de Gumax zonwering kan het doek minder strak gespannen staan dan wanneer de zonwering zich in de volledig uitgeschoven positie bevindt.

Raadpleeg altijd de gebruiksaanwijzing van bijgeleverde producten en handel in overeenstemming met deze gebruiksaanwijzing.

Sommige mechanische onderdelen kunnen een kleine hoeveelheid smeermiddel bevatten. Voorkom vlekken op het zonweringsdoek door de meegeleverde handschoenen te dragen bij de installatie en verplaatsing van het doek.

Wanneer de Gumax motor net gekoppeld is aan een kanaal van de Gumax afstandsbediening, dan zal deze eerst nog zijn begin- en eindpositie moeten leren bepalen. Laat daarom de Gumax zonwering na installatie een aantal keer op en neer lopen. Wanneer de Gumax zonwering rustig sluit tegen de voor- en achterkant van de overkapping, dan is zijn begin- en eindpositie bekend.

Warmteschade veroorzaakt door terrasverwarmers anders dan de Gumax terrasverwarmer, vallen niet onder de garantiebepaling van de Gumax zonwering.

Houdt rekening met het gebruik van de Gumax zonwering bij bepaalde weersomstandigheden: De Gumax zonwering is alleen te gebruiken bij temperaturen tussen de -20 en 80 graden. Er wordt geadviseerd om de Gumax zonwering in te schuiven bij stevige wind. De Gumax zonwering kan geïnstalleerd worden onder dezelfde omstandigheden zoals deze zijn vastgelegd voor de Gumax overkapping. Zie Gumax CE documentatie.

OSTRZEŻENIE

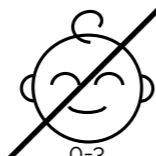

Zabezpiecz w pojeździe transportowym wszystkie pudła zawierające ostony przeciwstłonecznej Gumax, aby zapobiec uszkodzeniu którejkolwiek części. Pudło C (Box C) z ostoną przeciwstłoneczną Gumax zawsze przechowuj i transportuj właściwą stroną skierowaną do góry.

Nie próbuj samodzielnie naprawiać ostony przeciwstłonecznej Gumax. Nieprawidłowe naprawy mogą prowadzić do niebezpiecznych sytuacji, a ponadto naruszają warunki gwarancji. Skontaktuj się najpierw z lokalnym sprzedawcą.

Aby zapobiec ewentualnemu pojawieniu się pleśni na tkaninie, zalecamy otwarcie ostony przeciwstłonecznej Gumax co najmniej raz w miesiącu w celu umożliwienia odparowania skroplonej wilgoci. Pozostaw ostonę przeciwstłoneczną otwartą przez co najmniej 10 minut, aby umożliwić odparowanie każdej ilości zgromadzonej wilgoci.

W razie potrzeby skorzystaj z okazji, aby natychmiast wyczyścić szmatkę. Postępuj zgodnie z instrukcjami konserwacji.

Nigdy nie myj wnętrza zwisu Gumax przed zainstalowaniem ostony przeciwstłonecznej Gumax.

Przed uruchomieniem ostony przeciwstłonecznej Gumax należy zawsze sprawdzić, czy jest wystarczająco dużo miejsca do takiej czynności oraz czy przy częściach ruchomych nie ma żadnych przeszkód. Aby zapobiec zablokowaniu ostony przeciwstłonecznej, nie należy jej uruchamiać, jeśli nie zainstalowano jeszcze obudowy z tkaniny.

Nigdy nie wieszaj ani nie umieszczaj żadnych przedmiotów na ostonach przeciwstłonecznych, pod nimi ani na nich, gdyż może to przeszkadzać w ich działaniu. Podczas zwijania ostony przeciwstłonecznej należy dopilnować, aby na tkaninie ostony nie było żadnych przedmiotów. W takim przypadku system może zaciąć się podczas zwijania ostony i uszkodzić tkaninę.

Nigdy nie rozpylaj wody bezpośrednio na ostonę przeciwstłoneczną Gumax. Może to doprowadzić do zwarcia.

Dokonywanie z własnej inicjatywy wszelkich modyfikacji dowolnej części ostony przeciwstłonecznej Gumax zawsze skutkuje wygaśnięciem gwarancji. Za modyfikacje uznaje się: wszelkie działania inne niż wskazane w instrukcji montażu.

Nigdy nie umieszczaj żadnych przedmiotów ani części ciała pomiędzy ruchomymi elementami transportera ostony przeciwstłonecznej Gumax (ALP-3021-X) ani wewnątrz tych elementów. W razie napotkania przeszkody ostona przeciwstłoneczna zatrzyma się automatycznie. Silnik uzna to jednak za nowy punkt końcowy. Aby jeszcze raz „poinstruować” silnik o zakresie ruchu, należy na co najmniej 10 minut odłączyć zasilanie ostony przeciwstłonecznej. Następnie należy włączyć zasilanie, po czym silnik ponownie będzie mógł określić punkt początkowy i końcowy.

Każdy moduł przeciwstłoneczny ma napęd elektryczny o mocy 62 W. Dzięki ograniczonemu poborowi mocy ostony przeciwstłonecznej nie trzeba jej podłączać do oddzielnej grupy. Podczas podłączania należy jednak pamiętać, aby odpowiednia grupa mocy nie była przeciążona.

Jeden kanał pilota można połączyć z kilkoma modułami ostony przeciwstłonecznej Gumax. Choć nie wyrządzi to żadnej szkody, jednak nie sprzyja to wszechstronności systemu. Więcej na temat łączenia pilota z modułami ostony przeciwstłonecznej Gumax możesz przeczytać w instrukcji montażu.

Zapobiegaj ekspozycji oston przeciwstłonecznych Gumax na działanie otwartego ognia. Tkanina ostony przeciwstłonecznej Gumax jest odporna na ciepło słoneczne. Niemniej nagrzanie powyżej 120 stopni Celsjusza może powodować przebarwienie tkaniny, a nawet jej stopienie. W związku z tym, aby zachować gwarancję, odradzamy robienie grilla, palenie ognisk czy świec pod ostoną przeciwstłoneczną Gumax. W przypadku normalnego użytkowania produktu jako ostony przeciwstłonecznej tkanina nie będzie wykazywać żadnych oznak przebarwienia ani topnienia.

Ostona przeciwstłoneczna Gumax składa się z wielu osobno połączonych z sobą silników. Jeśli wszystkie te silniki działają jednocześnie, w wyjątkowych sytuacjach może się zdarzyć, że jeden lub kilka z nich nie zareaguje w pełni prawidłowo na sygnał pilota Gumax.

Jeśli silniki są w trybie czuwania, można usłyszeć sygnał dźwiękowy o wysokiej częstotliwości. Jest to normalne.

Ostona przeciwstłoneczna Gumax zawiera elementy, których nie można wyrzucać jak zwykłych odpadów domowych. W razie konieczności pozbycia się takiego elementu, zaniesz urządzenie do odpowiedniego punktu recyklingu sprzętu elektronicznego.

Pilot do zdalnego sterowania ostoną przeciwstłoneczną Gumax zawiera baterię. Pilot ani ładowarka nigdy nie powinny być narażone na działanie ciepła bądź wilgoci. Ponadto nigdy nie należy ich otwierać ani przekłuwać. W razie ich konieczności ich usunięcia należy umieścić je w pojemniku na odpady chemiczne. Ładowarka ma w komplecie kabel ładujący. Zachowaj ostrożność podczas używania tego kabla w obecności małych dzieci, ponieważ może on spowodować ryzyko uduszenia.

Grzejnik tarasowy Gumax należy zamontować w odległości co najmniej 40 cm od ostony przeciwstłonecznej Gumax. Grzejnik tarasowy Gumax należy ustawić zgodnie z przepisami pod odpowiednim kątem, aby nie dopuścić do nadmiernego nagrzania ostony przeciwstłonecznej Gumax wskutek jego promieniowania cieplnego.

Podczas rozciągania ostony przeciwstłonecznej Gumax materiał może nie być tak szczelny, jak w przypadku już całkowitego rozciągnięcia.

Zawsze należy odwoływać się do instrukcji użytkownika produktu oraz postępować z zawartymi w niej zaleceniami.

Niektóre części mechaniczne mogą zawierać niewielką ilość smaru. Aby zapobiec powstawaniu plam na tkaninie ostony przeciwstłonecznej, podczas montażu i przenoszenia tkaniny załóż rękawice dotychczas do zestawu.

Po podłączeniu silnika Gumax do kanału pilota Gumax należy najpierw określić pozycję początkową i końcową. W związku z tym po montażu dopilnuj, aby ostona przeciwstłoneczna Gumax kilkakrotnie rozciągnęła się w całości i zwinęła. Kiedy ostona przeciwstłoneczna Gumax delikatnie zamyka się z przodu i z tyłu zwisu, znana jest już pozycja początkowa i końcowa.

Uszkodzenia wynikające z użytkowania grzejników tarasowych innych niż grzejnik tarasowy Gumax nie są objęte gwarancją dla oston przeciwstłonecznych Gumax.

Pamiętaj również o tym, że z ostony przeciwstłonecznej Gumax można korzystać w określonych warunkach pogodowych: można jej używać wyłącznie w temperaturze od -20 do 80 stopni. W przypadku silnych wiatrów zaleca się zwinienie ostony przeciwstłonecznej Gumax. Ostonę przeciwstłoneczną Gumax można zamontować w tych samych okolicznościach, co w przypadku zwisu Gumax. Należy odnieść się do dokumentacji CE Gumax.



Gumax® Automatic Sun Shading

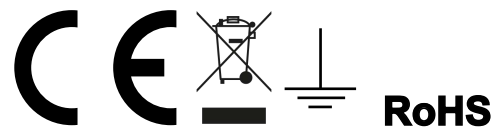

Model Name: Gumax Automatic Sun Shading

Gumax B.V.

Version: 1000

Maarten de Vriesstraat 22

Technical Data: 100-240V ~50/60HZ max 65W

5975 RW Sevenum

Freq.: 433MHz

Netherlands

Tested and produced to comply with EU standards in accordance with the following applicable directives:
2006/42/EC, 2014/30/EU, 2014/35/EU.

